

60 años

CENTRO
GUMILLA

vacaciones
tiempo libre
juego
recreación



Libertad de expresión
de los "sin voz"

Cooperación internacional

Andrés Eloy Blanco,
poeta religioso



*Amigo lector,
te ofrecemos la
agenda de las
actividades previstas
por el Centro
Gumilla para
conmemorar el
aniversario de la
revista.*

*Son actividades
diseñadas para
contribuir a la
concertación sobre
el "país que
queremos". Todavía
la agenda está
incompleta. En los
siguientes números
continuaremos
informando.
Te invitamos a
participar
activamente*

El Centro Gumilla celebra 60 años de la revista **SIC**

I

La Revista SIC en sus 60 años dialoga con las regiones (próximos foros)

Foro en Maracaibo

- Tema: Fronteras, migración, minorías indígenas, integración
- Fecha: 6/10/97

Foro en Barquisimeto

- Tema: La ciudad que estamos construyendo
- Fecha: 11/10/97

II

Participación en la reflexión sobre el mejoramiento y reordenamiento de los barrios urbanos

- I Seminario Internacional **MejorHab**
- Fecha: 7-10/10/97
- Lugar: Auditorio Juan Bautista Fuenmayor de la Biblioteca Nacional

III

Celebraciones

1. Ciclo de cine en la Sala Margot Benacerraf del Ateneo de Caracas.

- Tema del ciclo: "Constructores de Sociedad"
- Martes especiales: octubre: 14, 21 y 28; noviembre: 4, 11, 18 y 25; diciembre: 2 y 9.

2. Humor a los 60 años de SIC: El país que no queremos

- Fecha: 11/11/97
- Lugar: Aula Magna de la UCV

3. Misa en el templo de San Francisco

- Fecha: 12/12/97
- Hora: 5:00pm

IV

SIC arriba al N° 600

- Título El país que queremos
Edición especial de 144 páginas. Además un anexo en disquetes con series estadísticas e indicadores socioeconómicos de Venezuela



CENTRO
GUMILLA

AÑO LX
Nº 598
Septiembre-octubre 1997

CONTENIDO

Fundador Manuel Aguirre Elorriaga, S.J.
Directora Mercedes Pulido de Briceño
Jefe de Redacción José A. Lazcano, S.J.
Consejo de Redacción Centro Gumilla
Administración Heliodoro Avendaño, S.J.

Esquina de La Luneta .
Edif. Centro Valores, P.B. Apartado 4838
Tfs. 564 98 03 y 564 58 71
FAX: (02) 564 75 57
CARACAS 1010-A - VENEZUELA

BUZONES DE CORREO ELECTRÓNICO:

Redacción SIC:
rsic@etheron.net

Redacción COMUNICACION:
comunica@etheron.net

Programa de Formación:
fgumilla@etheron.net

Unidad de Documentación:
dgumilla@etheron.net

Administración:
administra@etheron.net

Publicidad y Mercadeo:
gmercadeo@etheron.net

TARIFAS DE SUSCRIPCIÓN

(10 números al año)

VENEZUELA

Correo ordinario	Bs.	10.000
Suscripción de apoyo	Bs.	15.000
Número suelto	Bs.	1.000

EXTRANJERO

Correo ordinario	US\$	25
Correo aéreo		
América	US\$	30
Otros países	US\$	35
Suscripción de apoyo	US\$	60

FORMA DE PAGO. Cheque bancario (preferiblemente de gerencia), giro postal o telegráfico, valor declarado, correo o en nuestra oficina. Desde el Exterior: Depósito en Venecredit International, Revista SIC - Centro Gumilla, Cta. Nº 962-73-08, de Brown Brothers, Harriman and Company, 59 Wall Street, N.Y. 10005

Portada Ingenium Asesores Creativos

Depósito Legal pp. 76-07-05.

ISSN: 0254-1645.

338
DE CÓMO LA TORTUGA Y LA LIEBRE OLVIDARON LA CARRERA
Editorial

341
TURISMO Y RECREACIÓN EN VENEZUELA
Carolina Ledezma

344
LA RECREACIÓN EN TIEMPOS DE CRISIS
Oscar Misle

346
DESCANSO Y FIESTA EN EL BARRIO
Pedro Trigo

349
LA CULTURA DE MASAS EN EL BARRIO
Pedro Trigo

352
AZAR, 'RESUELVE' O ILUSIONES: ENTREVISTA AL INGENIERO IGNACIO JUARISTI
Mercedes Pulido de Briceño

354
22 LICEOS DE VACACIONES Y MÁS
Jean Pierre Wyssenbach

356
REIVINDICAR LA LIBERTAD DE EXPRESIÓN DE LOS "SIN VOZ"
Aliana González

359
60 AÑOS DE SIC: MEMORIA HISTÓRICA

360
COMENTARIOS

362
¡SUERTE Y... GACETA HÍPICA!
Laureano Márquez P.

364
LA COOPERACIÓN INTERNACIONAL Y LA AGENDA DE EQUIDAD IBERO-AMERICANA
Oscar R. de Rojas

368
ACERCA DE LA COOPERACIÓN INTERNACIONAL
Iñaki Valencia

371
ANDRES ELOY BLANCO, POETA RELIGIOSO
Mons. Baltazar Enrique Porras Cardozo

374
LA POESÍA AGOTA LAS ENTRADAS
Rafael Arráiz Lucca

376
NOTICIAS DE LA IGLESIA

378
LA HORA INTERNACIONAL
Demetrio Boersner

381
VIDA NACIONAL

383
LIBROS NUEVOS

SIC no se responsabiliza por los juicios y opiniones de los artículos firmados. Esta responsabilidad compete a sus autores.



De cómo la tortuga y la liebre olvidaron la carrera

La vida es lo que ocurre mientras estamos haciendo otros planes.

John Lennon

Los cambios en los ritmos de la vida han sido dramáticos. La fábula de la liebre y la tortuga que compiten, una con persistencia y la otra con arrogancia, ya no nos enseña mucho: ambos roles se han convertido en ideales, la constancia incansable para ganar y la capacidad de echarse y olvidarlo todo.

Los horarios escolares se acortan. El acceso a la educación ha hecho que cada día se alarguen los años de estudio y se retrase la entrada a la vida laboral sistemática. La expansión de necesidades y, por lo tanto, de mayores ingresos conlleva a trabajar largas horas o tener dos trabajos. Pero también se cambia de trabajo con mayor facilidad, se tiene menos seguridad y estabilidad en el mismo y se aspira a jubilarse tempranamente para hacer aquello que supuestamente se desea o tener el capital para trabajar por su cuenta. El prototipo del profesional del futuro pareciera que tendrá que trabajar fuertemente, mantenerse en la avanzada tecnológica y ser cada vez más eficiente y competitivo. Pero aquéllos con poca capacitación, además de la incertidumbre de trabajo, tienen que asumir el "resuelve" en donde se les pagará por lo que producen, no por el tiempo y energía invertida. El trabajo temporal o los tiempos parciales son las opciones de mayor expansión en los países industrializados. El tiempo libre aumenta, y sin embargo nos sentimos cada vez más prisioneros de su carencia.

EL "TAIMA" DE LOS ESCOLARES

Un ejemplo sencillo y cercano. Finalizan las vacaciones escolares, que poco a poco han establecido un obligado "taima" en la vida nacional. Para las madres trabajadoras, son tiempos complicados, y por ello han surgido los campamentos vacacionales, las actividades recreativas, y proliferado las opciones culturales. Los ingresos familiares cada vez más exiguos obligan a verdaderos sacrificios a la clase media y descartan dichas posibilidades a los sectores populares. Pero las vacaciones son largas y los mismos "chamos" ya no saben qué inventar. Las abuelas y los parientes están también ocupados, y es difícil mandarlos al interior, por lo que las madres tienen que llevarse los al trabajo, tratando de disculparse. Sus risas o sus carreras pueden alegrar los corredores de las

oficinas; pero ello no deja de molestar y producir sentimientos de culpa. Las tres semanas de permiso vacacional laboral son cortas para los dos meses y medio sin escuela. Paradójicamente, el "descanso vacacional", tiempo para retomar fuerzas, encontrarse en familia, descubrir intereses, terminan con un "gracias a Dios, ahora sí vamos a descansar"

¿QUÉ HACER CON EL TIEMPO LIBRE?

Las tecnologías y el progreso económico proclaman por doquier su contribución al ahorro de tiempo y energía humana y, con ello, mayor felicidad. Las demandas de flexibilidad en los horarios laborales pretenden combinar las presiones del tiempo para la familia, la comunidad y las responsabilidades profesionales. El tiempo se ha convertido en el centro y contexto de múltiples negociaciones. Mientras pareciera existir más tiempo libre, más nos sentimos presionados y su última expresión es el "stress" como malestar de nuestro siglo.

Generalmente, la gente tiene que trabajar, ver por sus familias y por sí mismos. En el tiempo libre, aglutinamos todas las actividades menos esenciales para la sobrevivencia diaria y tenemos oportunidad para escoger, disfrutar o experimentar actividades con pleno sentido personal. Entre ellas están las actividades voluntarias, las relaciones sociales, recreación, pasatiempos y experiencias mediáticas.

El concepto de tiempo libre, como lo entendemos hoy, era antes un privilegio de la nobleza. De hecho, los pasatiempos más antiguos llegan a nosotros desde la nobleza. Era sólo en las festividades relacionadas, primero con las cosechas y después con fechas religiosas, cuando la plebe disfrutaba el privilegio de participar en juegos o actividades de recreación. Así, los actores, payasos, trovadores, "artistas", eran una clase aparte, porque disfrutaban los privilegios de unos y padecían los males de los otros. Durante mucho tiempo, fueron considerados heréticos.

Con la industrialización y la organización del trabajo, se redistribuyó el tiempo, y poco a poco todo lo que está fuera del "trabajo" fue considerándose tiempo libre. Sin embargo, este concepto guardaba algunas trampas.

En nuestras sociedades, la televisión ocupa en más de un cincuenta por ciento nuestro tiempo libre. Es la cuidadora de nuestros niños. Y aun

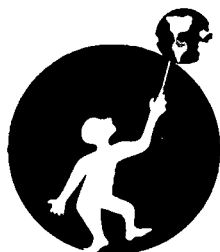

EDITORIAL

cuando estemos leyendo, pintando o conversando, parece que la pantalla nos acompaña como telón de fondo, bien sea como escapismo o como consumismo. Los medios de masas pasaron entonces a industrializar nuestro tiempo libre, comenzando por la "recreación o el entretenimiento" y penetrando las áreas del comercio y las relaciones personales en un mismo sitio: la pantalla.

LAS DIMENSIONES DEL DESCANSO

Nuestra realidad está muy condicionada por la llamada "cultura del ocio". Para los atenienses, el "ocio" era una forma de vida en aquellos hombres que se dedicaban idealísticamente a la contemplación, a la enseñanza y la auto-perfección. En la modernidad, el "ocio" es una invención social que acompaña el proceso de industrialización y, ya en 1840, Inglaterra lo reconoció como una "discreta rama de la actividad humana" con inversión de tiempo en actividades voluntarias y placenteras. A pesar del camuflaje religioso y moral de su reconocimiento, su racionalidad fue eminentemente económica, para domesticar la emergente fuerza de trabajo.

Desde los años treinta, los movimientos sindicales han promovido la reducción de la semana laboral para liberar tiempo que pueda dedicarse a la realización personal y especialmente a la familia, lo cual constituyó una de las banderas de los años sesenta.

Sin embargo, la competitividad y el deterioro del salario llevan a que el descanso sea sustituido por otro trabajo o por la preparación para generar mayores ingresos, atentando a las condiciones de la calidad de vida.

Una vez más la carrera entre la liebre de la economía y la tortuga del ocio retan al final que nos inventa la fábula.

VARIACIONES EN EL TIEMPO LIBRE

La gente en el medio rural tiene menos tiempo libre que en las ciudades. Algunos señalan que el vivir en apartamentos da más libertad "siempre y cuando se sea soltero o no se tengan niños". Los hombres tienen más tiempo libre que las mujeres trabajadoras y por supuesto que aquellas trabajadoras con hijos. Se estima que cada hijo implica una hora menos libre por semana. Pero, aun en las diferentes situaciones, todos tenemos mayor disfrute del tiempo

que nuestros antecesores.

La adicción televisiva, computacional, de la infinidad de juegos mediáticos, las diferentes drogas o el consumismo están en franca relación con el "no saber qué hacer con la disposición del tiempo, y mucho menos cómo disfrutarlo", lo cual nos recuerda que la ociosidad es la madre de todos los vicios. La realidad es que, para muchachos sin escuela y adultos desempleados, todo es tiempo libre.

EL OCASO DEL CAPITAL SOCIAL

El término acuñado por Roberto Putnam define, como sustancia de la vida social, las redes, normas y confianza que nos llevan a actuar juntos para compartir y disfrutar el logro de un objetivo. Pues bien, estamos viviendo un decrecimiento de militantes en las organizaciones voluntarias tales como la Cruz Roja, las sociedades de padres y representantes, los scouts, las organizaciones profesionales y sindicales, políticas y religiosas. Al debilitarse el voluntariado, también se debilita el tejido social que sustenta la vida en sociedad. Y esto no sólo en las democracias sino que, en parte, la inhabilidad de Rusia para transformarse de un Estado centralizado en una democracia capitalista tiene mucho que ver con la ausencia de capital social.

Las presiones económicas, la movilidad y migración, el surgimiento de ciudades dormitorio, las tensiones de los dos jefes de familia trabajadores, la disrupción y desintegración de los vínculos familiares, los sistemas de pensiones y jubilaciones, al ser relacionados con el descenso en la actividad cívica, no parecen tener una importancia capital. La gente con mayor carga laboral invierte más tiempo en las acciones ciudadanas que aquellos con mayor tiempo libre.

Las actividades informales, como el socializar, visitar o conversar con amigos o familiares, el uso del teléfono como instrumento de vínculos sociales, el compartir pasatiempos o deportes, se mantiene con dificultades, ya que ahora se perciben como un trabajo formal los ejercicios físicos para mantenerse, el jugar golf para hacer negocios. Aumenta el uso del tiempo para la educación adulta, el turismo y los eventos culturales, especialmente entre los 18-34 años, como instrumentos recreativos y, sobretodo, de aventura. Y en el momento en que más se habla de compromisos con los valores morales y la

familia, desciende el interés y el tiempo destinado a actividades religiosas y organizaciones de apoyo a conflictos familiares o personales, propuestas cívicas comunitarias o de trascendencia política. Y la influencia de la educación y los ingresos se percibe en el interés por los deportes, el tiempo asignado al mantenimiento personal y a los pasatiempos con alto contenido cultural, tales como la lectura o el disfrutar de algún instrumento musical.

Francia, recientemente, ratificó como instrumento de su política ciudadana la promoción desde el Estado de centros juveniles, cafés comunitarios, centros de recreación para la tercera edad, con lo cual los técnicos de Bruselas no están de acuerdo, pues ello debe ser producto de la competencia económica.

La privatización de los espacios públicos, de las playas, de las áreas recreativas o de los eventos culturales significa que responden a las necesidades de los que tienen y excluyen las opciones para una gran mayoría.

Tantos contrastes entre los que organizan para su propio beneficio, o porque han sido designados para ello, la vida en sociedad y la necesidad que ésta tiene de una participación desinteresada de sus miembros ponen en evidencia

que el proyecto de hombre moderno está apenas por empezar.

Tenemos que prepararnos y educarnos para el manejo de esta nueva realidad. Tal vez no se trata tanto de pensar en nuevas tecnologías, eficiencia o reorganización de instituciones, sino de desarrollar las habilidades que permitan, en vez de ahorrar tiempo, habilidades para disfrutar y apreciar la creatividad del entorno. Mientras la eficiencia, tan pregonada en nuestros días, nos conduce a querer cada día más y crearnos nuevas necesidades, las posibilidades y alternativas están en valorar lo que tenemos y, abriéndole espacios a la convivencia con otros, para conquistar la dignidad de las condiciones de vida.

Más que un proyecto social, científico o político, la redimensión del tiempo libre nos lleva a repensar nuestra definición del trabajo y la integralidad humana. Esto es, la participación de nuestro ser en relación con los otros y cómo ella enriquece mi visión y mis capacidades para valorar el disfrute. Al final, bien valdría que la tortuga y la liebre olvidaran la carrera, cuando al borde de la pista alguien les pidiera ayuda. En la meta, dos tarjetas quedarían sin sellar en el reloj.

El país que no queremos...

Humor a los 60 años de 
Humoristas invitados

- Aníbal Nazoa
- Claudio Nazoa
- Oscar Yánez
- Cayito Aponte
- Emilio Lovera
- Laureano Márquez

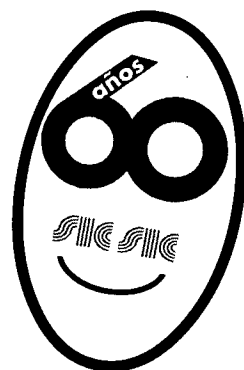

Aula Magna - UCV

TURISMO Y RECREACIÓN EN VENEZUELA

Tres elementos entran en juego como piezas fundamentales para desarrollar el turismo en cualquier territorio: infraestructura, calidad de servicio y promoción. Al igual que el petróleo, la petroquímica y el aluminio, en el IX Plan de la Nación esta industria fue elevada a la categoría de actividad prioritaria por el Gobierno del presidente Rafael Caldera. Una decisión que se valió de los números más que del azar.

La Organización Mundial del Turismo estima que en el año 2020 habrá más de 1.600 millones de viajeros, el triple de los 592 millones de turistas que se movilizaron en 1996. Para la OMT, el Caribe y Asia serán las dos cuencas de mayor crecimiento para el próximo siglo.

Las predicciones revelan el inicio de un nuevo tipo de guerra, definida por quien logra hacerse un espacio sólido en este productivo mercado. La artillería de los principales rivales -Colombia, México, Aruba, Curazao, Puerto Rico y Centroamérica- lleva al menos una década preparándose para participar de este botín; Venezuela, en cambio, apenas comienza a dibujar con trazos claros su visión y misión como empresa turística, mientras en el día a día mil intentos surgen al paso, de manera anárquica, para hacer creer que está lista para la batalla. La propuesta gubernamental no persigue otra cosa que poner "orden en la sala".

En el IX Plan de la Nación, la hotelería es el elemento fundamental para lograr este cambio; no en vano es el sector que concentra el interés de inversionistas extranjeros, quienes podrían cumplir el sueño expresado en el documento de "elevar el nivel de los ingresos generados por la actividad turística" (actualmente se percibe un millardo de dólares de ganancias y se invierten dos en gastos). La Costa Oriental del Estado Falcón, las penínsulas de Paria y Araya (estado Sucre), las islas de la Tortuga y Cubagua, así como Macanao y Playa El Agua (isla de Margarita) están en el ojo de este huracán de desarrollo.

EJEMPLOS QUE SALTAN A LA VISTA

En su reciente visita a Venezuela, la secretaria (ministra) de Turismo del país azteca, Silvia Hernández, dijo que esta nación percibe un promedio de 20 millones de viajeros al año, que aportan 7 millardos de dólares. En la actualidad, la actividad es uno de los tres rubros principales de la economía mexicana.

México ya recorrió los caminos de la iniciación por los que transita Venezuela. Logró el reconocimiento mundial de su "marca" y pretende dar un giro a su promoción para valerse de productos de exportación, como su cerveza Corona, para sentar presencia fuera de sus fronteras.

Así mismo, dividió su mapa turístico para crear productos según los intereses

de un público cada vez más selectivo (mundo maya, buceo, golf, ciudades coloniales). Para ello realizaron alianzas estratégicas con naciones vecinas para explotar, de manera conjunta, todas sus potencialidades comunes (como ocurre con las zonas arqueológicas mayas).

Lo mismo se hizo en Centroamérica, donde la alianza entre todos los países - que incluso abarcó un convenio entre las aerolíneas locales para crear un bloque de aviación comercial, cuya presión obligó a otras compañías extranjeras a salir de este mercado- les garantizó una presencia activa en el mercado global de viajeros.

La posibilidad de ser un "multiproducto" es la fortaleza más grande de Venezuela ante sus competidores, para ser algo más que sol y playa. Otro ejemplo de ello es Puerto Rico que, con menos territorio y siendo una isla, se ha impuesto como un destino relevante que ofrece opciones de ecoturismo, playa, deportes y otros rubros. "La naturaleza nos equipó para estar hoy en el segmento de mayor crecimiento económico del turismo, el ecoturismo. Sin embargo, nos



Carolina Ledezma

La naturaleza nos equipó para estar hoy en el segmento de mayor crecimiento económico del turismo, el ecoturismo. Sin embargo, nos estamos quedando fuera de la pelea

estamos quedando fuera de la pelea”, afirmó Juan Carlos Márquez, gerente del grupo Aereotuy, en el reportaje “Venezuela. Una promesa aún incumplida” (El Nacional, 20/04/97). En el trabajo, Márquez hizo referencia a la necesidad de organizar la oferta en función de todas las potencialidades que tenemos. Eso apenas se está haciendo, pero con las limitaciones que implica no contar con la infraestructura adecuada.

La cuestión no es simplemente desarrollar una infraestructura hotelera multitudinaria, porque eso sería dejarse llevar “por una ilusión óptica”, como explica Camilo Ezagüi -autor del libro “El turismo receptivo” (ULA 1997)-, “que deja de lado a la verdadera necesidad, la planificación”, Para Ezagüi “un país con servicios públicos deficientes verá disminuida su competitividad”,

MARGARITA: EL PRIMER EXPERIMENTO

Aun contando con la mejor infraestructura hotelera del país (la oferta ronda las 7 mil camas) y con el paisaje muy atractivo para el público europeo, norte y suramericano, Margarita ha sufrido los embates de quienes descubrieron el turismo por obra del azar y no como una cuestión de planificación.

Lo que pudo ser el “Cancún” venezolano

Aun contando con la mejor infraestructura hotelera del país y con el paisaje muy atractivo para el público europeo, norte y suramericano, Margarita ha sufrido los embates de quienes descubrieron el turismo por obra del azar y no como una cuestión de planificación. Lo que pudo ser el “Cancún” venezolano es hoy un destino “barato” en comparación con sus rivales

lano es hoy un destino “barato” en comparación con sus rivales, que ofrece paquetes de una semana con todo incluido que rondan los 800 dólares o menos. La isla sigue creciendo en la anarquía, en cuanto seguridad personal, control de las inversiones (muchos de estos capitales son de origen desconocido) y desarrollo de servicios públicos (en especial agua y luz).

Extraoficialmente, se conoció que éste es uno de los obstáculos que impide el ingreso de grandes cadenas hoteleras como Hyatt y Marriott o de las líneas de cruceros como Royal Caribbean y Carnival Cruise Line, a pesar del interés que tienen en participar en nuestro mercado. De igual manera como ayudaría permitir el acceso aéreo internacional directo a la isla, la presencia de estos consorcios valdría como una “certificación de calidad” ante los ojos del mundo.

“El abaratamiento de los servicios ha hecho que los hoteleros y empresarios turísticos cuenten con pocos recursos para mejorar la infraestructura y el servicio. Es a eso a lo que estamos llegando en la isla”, alega el empresario Richard Faisone (El Nacional, 20/04/97). Para Faisone, se está quemando lentamente el

primer destino de fama internacional con que cuenta Venezuela.

A este problema no escapan otras áreas del territorio nacional, como Puerto La Cruz y Mérida, con el agravante de que en la mayoría de los casos la calidad de servicio no se corresponde con el precio que debe pagar un viajero. “Un turista alemán que paga más de tres mil dólares por venir al país, viene con muy altas expectativas en función de lo que le está costando el viaje. Las aspiraciones previas son un problema de por sí; entonces, cómo cumplir tan altas exigencias con productos no acabados”, señala el ex viceministro de Corpoturismo Luis Eduardo Rodríguez.

Este desequilibrio es, a juicio de Juan Carlos Márquez, una gran debilidad. “Estamos regresando a lo que pasaba antes del 82, cuando Caracas era la ciudad más cara del mundo, por encima de Tokio”. Según el empresario, el encarecimiento de la oferta sin tener como principio la calidad de servicio puede ser una razón para “quedarnos fuera de la pelea”.

¿QUÉ IMAGEN QUEREMOS DAR A CONOCER?

Dos pasos por cumplir anteceden a la promoción en el exterior de la imagen que queremos. El primero tiene que ver con la participación de todos, el hacer

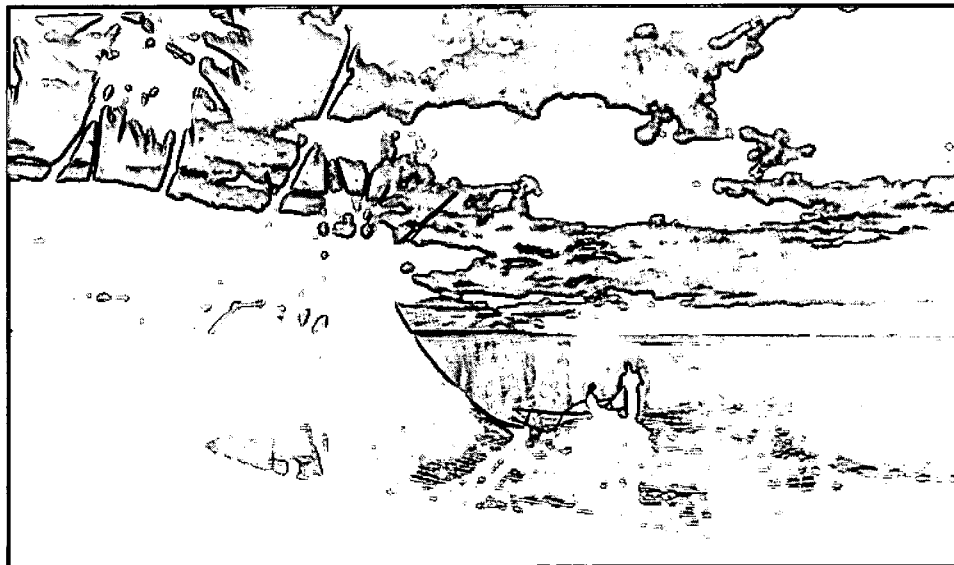

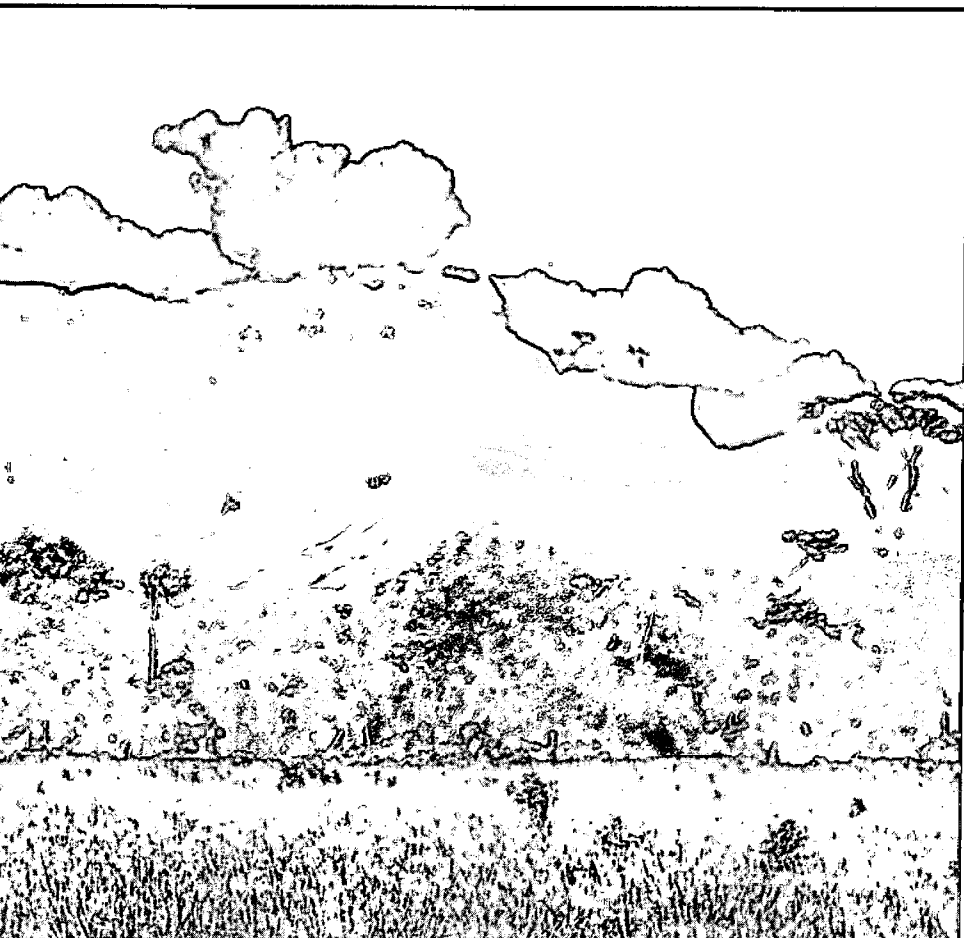

Corpoturismo quiere realizar una campaña de promoción turística en los ámbitos nacional e internacional, basada en esa idea de Venezuela como un multidesino. El principio básico es dar al viajero la oportunidad de combinar playa, montaña y selva en un solo viaje, con lo cual se beneficiaría a otras zonas

vertir una fortuna en promoción. Sin embargo, un simple funcionario de aduanas puede arruinar toda esa labor abusando de un turista emocionado”, asegura en su obra Camilo Ezagüi.

A los ojos de Luis Eduardo Rodríguez, existe un divorcio entre la educación que recibe el estudiante de turismo y la actividad real. Asegura que la fuga de talentos es también una debilidad del sector, puesto que “en la mayoría de los casos, la mano de obra termina emigrando en busca de mejores condiciones de trabajo”.

En teoría, las buenas intenciones auguran un futuro próspero para una industria naciente. En la práctica, la incommunicación entre el sector privado y el público, la deficiencia de los servicios públicos y la necesidad de impartir una formación del personal ajustada a los estándares internacionales, son condiciones que frenan la buena marcha del motor del turismo y que deben corregirse para promocionarnos como un destino que supera las expectativas del más exigente viajero. □

Carolina Ledezma es comunicadora social, directora de la sección Turismo en El Nacional.

sentir responsable a cada venezolano de que la actividad pueda, realmente, generar riquezas para el país, como es el objetivo de la campaña interna de Corpoturismo. El segundo debe ser asumir la importancia que tiene la formación del personal en el logro de una verdadera calidad de servicio.

Corpoturismo quiere realizar una campaña de promoción turística en los ámbitos nacional e internacional, basada en esa idea de Venezuela como un multidesino. El principio básico es dar al viajero la oportunidad de combinar playa, montaña y selva en un solo viaje, con lo cual se beneficiaría a otras zonas -que “marcan” la diferencia con el resto del Caribe- como pueden ser Los Roques, Puerto La Cruz y Playa Medina, Mérida y Canaima.

Con ello también se respaldarían los esfuerzos por segmentar la oferta, como son los hatos ecoturísticos (Piñero, El Frío, Cedral, Hato de Agua) dirigidos a públicos muy especializados y de alto poder adquisitivo; los campamentos de selva en Amazonas, Caura y Gran Sabana, dedicados a la observación de espe-

cies y los deportes acuáticos o de aventura, las opciones de turismo de salud, montaña o deportivas.

En su fase interna, llamada “Con el turismo ganamos todos”, la promoción persigue la concientización del público. “Es el factor humano y no la infraestructura de alojamientos o servicios públicos por sí sola, lo que determina la calidad en la prestación de un servicio turístico. El Estado y los empresarios pueden in-

Es el factor humano y no la infraestructura de alojamientos o servicios públicos por sí sola, lo que determina la calidad en la prestación de un servicio turístico

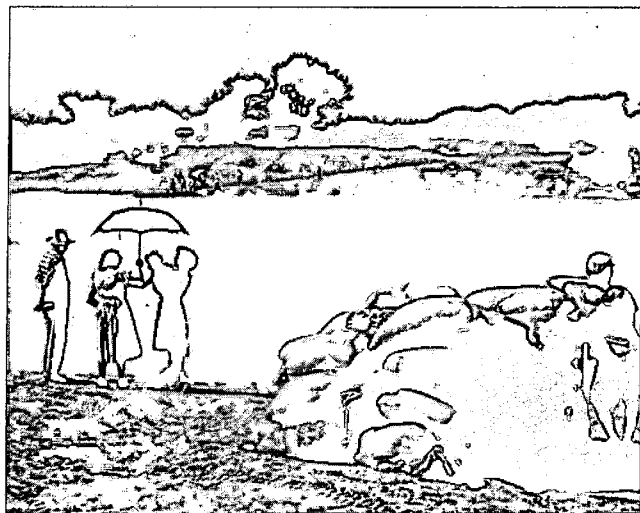

LA RECREACIÓN EN TIEMPOS DE CRISIS

Todo un año esperando las tan ansiadas vacaciones. Una ilusión que muy pronto comienza a desvanecerse, tanto para los muchachos como para sus familiares. El mermado presupuesto familiar y la inseguridad personal hacen que los sueños de viajar, participar en un campamento vacacional, salir de excursión... se den un encontronazo con la realidad. Es en este preciso momento cuando comienza, para todos los miembros de la familia, el dolor de cabeza. A los muchachos no les queda otro remedio que convertirse en los pequeños prisioneros del hogar.

No hay cosa más explosiva que encerrar a una familia durante un período vacacional, sin otra alternativa para los muchachos que ver televisión, pelear, inventar travesuras y, por lo tanto, ser maltratados por unos padres, unos abuelos o unos tíos que no saben qué hacer y cómo hacer para controlar toda esa energía reprimida. ¿Las reacciones? Violencia, agresión física, psicológica, stress...

Oscar Misle

La recreación se convierte, para nuestra maltratada población, en un lujo al cual sólo tienen acceso los más aventajados económicamente. Es un derecho permanentemente menospreciado y violado. Hay que ver lo que le cuesta a una familia ir a un cine, a un espectáculo, inscribirse en un campamento vacacional; ni hablar de los viajes, de los costos de pasajes, hoteles... Eso quedó sólo para privilegiados.

¿QUÉ HACER EN VACACIONES?

En julio de este año, Cecodap realizó un estudio de opinión, "Voces para el Cambio", con la cooperación de Radda Barnen de Suecia y bajo la responsabilidad técnica de SOCSAL, dirigido a una población infantil y juvenil (9 y 17 años de edad) de diferentes estratos sociales de las ciudades de Caracas, Maracay, Barquisimeto, Maracaibo, Puerto Ordaz y San Cristóbal.

A la consulta "¿puedes disfrutar de las vacaciones en agosto?", un 75% respondió que sí. Paradójicamente, a la pregunta "¿piensas trabajar?", el 82% respondió que sí. Queda la inquietud: ¿en qué tipo de trabajo estaban pensando?

A la pregunta "¿dónde piensas pasar estas vacaciones?", 23% respondió "en la playa"; 23%, "en casa de un familiar, en otro pueblo o ciudad"; 17%, "en mi casa"; 9%, "en un plan vacacional"; 6%, "en un club"; 3%, "en el campo".

EL JUEGO EN LA VIDA

La Convención Internacional sobre los Derechos de Niño, adoptada en nuestro país como ley nacional, señala que "los Estados partes reconocen el derecho del niño al descanso y el esparcimiento, al juego y a las actividades recreativas propias de su edad y a participar libremente en la vida cultural y en las artes".

El juego es una actitud, una necesidad, un derecho de todo niño y niña. Jugando aprende a conocerse a sí mismo y a los demás, descubre el mundo que lo rodea, desarrolla de manera placentera destrezas y habilidades que lo preparan para la vida. Con mucha frecuencia ol-

vidamos esta realidad: "¿Qué manera de perder el tiempo!", es lo primero que viene a la mente cuando se observa a un niño o niña concentrada en sus juegos.

Es común encontrar carteles donde se advierte que no se aceptan niños. Medidas necesarias, si son para prevenir accidentes o situaciones de riesgo. Lo que no es aceptable es restringir espacios comunitarios, inicialmente pensados para la recreación de los niños, para el uso único y exclusivo de adultos, cercando áreas sociales, convirtiendo canchas en estacionamientos, demoliendo parques para colocar un local comercial.

LA VIDA EN JUEGO

El temor de encontrarse con la muerte a la vuelta de la esquina, es una realidad que obliga al "enjaulamiento" de los muchachos.

La violencia se ha convertido en la principal enemiga de la recreación infantil. Los niños deben "pagar condena", presos en sus hogares, pegados a un televisor, para prevenir el peligro que significa salir a una plaza, parque, espacio al aire libre de la comunidad. De pronto el juego puede ser interrumpido por la muerte.

El Instituto de Medicina Legal señala que, en el Área Metropolitana de Caracas, 193 niños y jóvenes (menores de 18 años) perdieron la vida por homicidios (enero-mayo 1997). Esto significa que 39 niños y jóvenes (con un promedio de 15 años de edad) mueren al mes; sin contar el resto del país.

UN SOCIEDAD ADULTIZADORA DE NIÑOS

Vivimos una realidad en la cual a los niños y niñas se les niega su derecho a ser tratados como lo que son. Las expectativas, intereses y frustraciones de los adultos hacen que se manipule a los muchachos, exigiéndoles actuar como "miniadultos", sin posibilidades ni oportunidades para jugar, recrearse, descansar, crear...

Con frecuencia se les exige a los muchachos renunciar a la felicidad presen-

te para luchar por la dicha futura. Con el pretexto de “no pierdas el tiempo”, de “esfuérzate ahora para que cuando seas grande seas feliz”, de “los niños son el futuro”, van pasando los años negando el derecho a la felicidad presente. Cuando se es adulto y se logran las metas, llega el *status*, se tienen los medios... se siente la tremenda frustración de no poder experimentar eso que llaman felicidad. La felicidad es un estado del espíritu que se cultiva durante toda la vida. Está basada más en el ser que en el tener, en el disfrute de la vida en todas sus dimensiones: espiritual, cultural, artística, social...

Cuando en Cecodap (Centros Comunitarios de Aprendizaje) se realizan las actividades de educación y movilización para la promoción y defensa de los derechos de los niños, niñas y jóvenes, no falta quien piense que se les está robando su inocencia, su espontaneidad, en otras palabras, sienten que se les está “adultizando” cuando participan en la Campaña de Elecciones de los derechos más violados, se organizan en comité, realizan los Parlamentos de Aula, Escolares, Municipales, el Nacional en el Congreso de la República, marchas... espacios tradicionalmente reservados para adultos.

Al niño o la niña se le asocia con la inocencia, ternura, ingenuidad, espontaneidad... y se cae, muchas veces, en idealizaciones que se alejan de la realidad; más si tomamos en cuenta que vivimos en una sociedad donde la tecnología se ha encargado, a través de sus poderosos medios, de “bombardear” a nuestros muchachos de información y estímulos que hacen que los adultos nos quedemos “en el aparato”, sin respuesta ante sus sorpresivas preguntas, cuestionamientos y demandas. Por otra parte, la crisis los obliga a desarrollar estrategias de sobrevivencia, que los hacen “más pilas” que los niños y niñas de otras generaciones.

La formación, participación y organización infantil y juvenil son actos placenteros y recreadores cuando se emplea



la metodología y los medios apropiados. En el trabajo con niños, niñas y jóvenes, el aspecto lúdico es básico. Las técnicas de dinámica de grupo, los juegos para estimular la participación, dramatizaciones, música, la vivencia... juegan un papel preponderante en las actividades formativas. Se puede reflexionar con los muchachos sobre lo que pasa en la realidad, consultar sus opiniones, sus propuestas para las soluciones de los grandes y pequeños problemas, se puede estar sentado en los curules del Congreso deliberando sobre la forma en que se violan sus derechos en los hogares, escuelas, comunidades y, sin embargo, convertir cada uno de esos momentos en una aventura llena de emoción, sorpresas, creatividad, cantos, poesía, sin que por ello pierdan seriedad y profundidad los planteamientos.

Recientemente visitó Cecodap una representante de una organización internacional de Alemania (Tierra de Hombrés), que desarrolla una campaña para la promoción del protagonismo infantil y juvenil en Latinoamérica. Le llamó poderosamente la atención la sonrisa, el sentido de humor, la chispa y energía de los niños y niñas, todos de sectores populares, que participaban en las diversas actividades. Le asombró cómo la pobreza, con todo su efecto agresor, no podía con la capacidad de nuestros muchachos para sonreír y disfrutar cada momento con tanta vitalidad y energía.

MÁS FUERTE QUE LA AGRESIÓN

¿Por qué niños o niñas que viven en un mismo ambiente cultural, sometidos a las mismas agresiones, logran desarrollar actitudes distintas para enfrentar las calamidades?

La “resiliencia”, palabra traducida del término en inglés “resilient”, da respuesta a esta realidad. Un niño o una niña resiliente es aquel que logra resistir la

Aun en circunstancias adversas, los niños, niñas y jóvenes pueden desarrollarse y convertirse en seres humanos competentes y satisfechos consigo mismos

destrucción, preservando su integridad en circunstancias difíciles. ¿Qué factores influyen? Existen factores protectores que permiten a los niños, niñas y jóvenes desarrollar esta capacidad; como, por ejemplo, una relación emocional estable con por lo menos uno de los padres o persona a cargo; algún tipo de apoyo social (parientes, vecinos, maestros, compañeros...); una guía firme dentro de un clima educacional emocionalmente positivo, abierto y orientador, con normas claras; modelos sociales que promuevan el entrenamiento constructivo a las situaciones (familiares, maestros); equilibrio entre las responsabilidades sociales y las exigencias por obtener determinados logros; el sentido del humor y el derecho a la felicidad. La resiliencia se nos presenta como una esperanza. Nos demuestra cómo, aun en circunstancias adversas, los niños, niñas y jóvenes pueden desarrollarse y convertirse en seres humanos competentes y satisfechos consigo mismos. Es una luz y un compromiso para todos aquellos que trabajamos con la infancia y adolescencia. En ningún momento debe ser utilizada para justificar la pobreza, las injusticias sociales. La recreación es un factor de resiliencia que puede ser importante para que nuestros muchachos le encuentren un sentido placentero a su vida personal y social.

No podemos dejar de reconocer el importante esfuerzo de organizaciones populares, religiosas, culturales, deportivas para que nuestros muchachos puedan utilizar su tiempo libre. Lamentablemente la demanda es mucho mayor que la capacidad de respuesta de estas valiosas iniciativas, más si tomamos en cuenta que la mitad de nuestra población está representada por niños, niñas y adolescentes. El Estado, alcaldías, empresas privadas tienen un papel importante que cumplir creando, apoyando y difundiendo este tipo de iniciativas, de tal forma que la recreación sea un derecho de todos sin discriminación de ningún tipo. ■

Oscar Misle es Directivo de Cecodap.

DESCANSO Y FIESTA EN EL BARRIO

La fiesta depende del descanso. Según como sea el descanso, así será la fiesta. Si la vida gira toda alrededor de la producción, el descanso y la fiesta serán un modo de consumo más o menos refinado. Si la producción es un ingrediente de la vida, es decir, un medio para lograr recursos para vivir y un modo de realizarse, sí existe la cotidianidad, y por tanto la convivialidad y la fiesta, que es por esencia participativa y comunitaria.

DESCANSO Y CONVIVIALIDAD EN EL BARRIO

La pregunta es si el barrio es lugar de descanso. Nuestra respuesta es que en principio sí lo es. El barrio es donde se está, el lugar de la querencia. Por eso cuando el barrio se pone difícil porque lo toman las bandas y ya no hay seguridad, la gente lo sufre y resiente, y hace el esfuerzo de retomarlo y no pocas veces lo logra en alguna medida.

Porque el barrio es espacio público, de intercomunicación. Hay gente en las esquinas y en la puerta de la casa. En el barrio se habla en voz alta, se vocea. Hasta los pleitos de familiares o entre vecinos se airean en público. Naturalmente que no todos se comunican con todos, pero sí se da el fenómeno de la intercomunicación en el espacio público compartido. Por eso todos ven con naturalidad que los muchachos jueguen en la calle, y los adultos juegan dominó o bingo. En la calle se escucha música y se la canta acompañada de instrumentos formales o improvisados. Hasta llega a cerrarse un tramo durante algunas horas para dedicarlo al deporte, a la música o a una celebración.

En este sentido, el descanso en el barrio es por una parte cesación de actividad y por otra convivialidad. Para mucha gente de barrio, un descanso bien sabroso consiste en juntarse en una esquina, en un recodito, en una escalera, y estarse ahí tomando el fresco en compañía, conversando lo que va saliendo, saludando a los conocidos que pasan, echando broma, tomando una cervecita, escuchando música caribeña, cantándola, marcando el ritmo con algo de vidrio, madera o metal. A veces se organizan bingos entre vecinos o juegos de dominó o de cartas acompañados de música y algo de trago. Con frecuencia es entre gente habitual y casi se convierte en rito.

Un aspecto de convivialidad es el visiteo: recibir visitas o visitar. Algún pariente del pueblo o compadre o paisano o vecino o amigo. Se está en la sala que suele ser el recibo, se conversa, se

ofrece algo, se cumple quizás algún encargo, se transmiten y comentan noticias, o la cuestión es la salud de algún enfermo al que se acompaña y se receta y se trae algún remedio o un regalito para el ahijado... Esto a veces es muy gustoso: hablar de cosas entrañables en un clima de mutuo reconocimiento. Otras, es en todo caso, un deber que se cumple como mejor se puede. Pero además tiene la función de reanudar lazos, indispensables a la hora de cualquier emergencia: las relaciones hay que cuidarlas y fortalecerlas.

Hay un descanso vecinal que permite la interacción bastante fluida; también esto se logra en el descanso familiar, de compadres o paisanos: en él a veces se separan las mujeres y varones, pero también confluyen con frecuencia. En la mujer existe mayor conciencia de la necesidad del esparcimiento en familia. El esposo no siempre comparte esta inquietud. Por otra parte, la dificultad económica contribuye a que este tipo de descanso no sea tan frecuente. Hay ocasiones, cuando los hijos actúan (danza, teatro...), en que la familia toma un descanso en común. También en algunas celebraciones culturales a las que asiste la familia y que tienen carácter festivo.

EN EL BARRIO NO TODOS DESCANSAN EN LA MISMA MEDIDA

Sin embargo hay otros descansos en que el género o la edad discriminan. Por ejemplo, el descanso de los varones los viernes, después de haber cobrado y antes de regresar a la casa. Hay incluso lugares en donde sólo van varones; allí se conversa y se toma. A veces esto acaba en peleas y problemas de infidelidad al hogar por no saber despejarse de los compañeros.

El día de descanso permite a los hombres encontrarse en trabajos solidarios con los vecinos (convites, cayapas o mingas). Estos trabajos generalmente de construcción suelen realizarse en ambiente festivo. Y en este sentido también colaboran las mujeres, no sólo preparando el convite sino en aspectos del trabajo.

Pedro Trigo

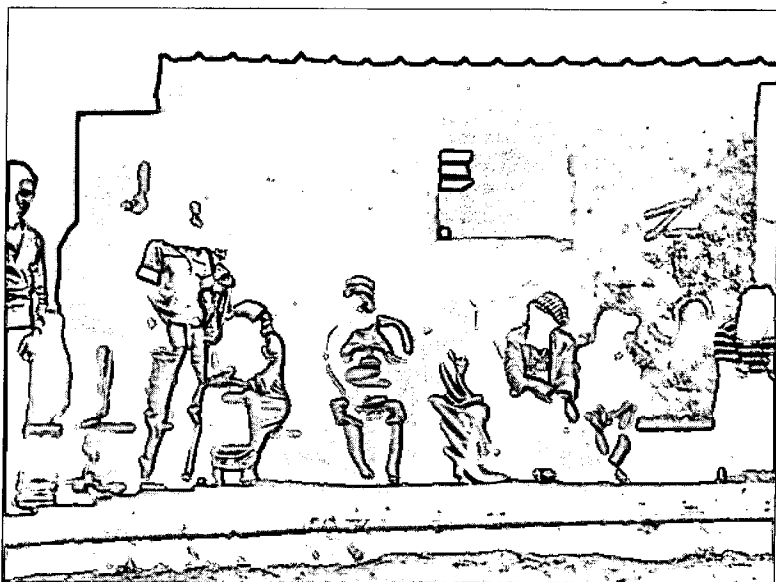

Según como sea el descanso, así será la fiesta

Por su parte, las mujeres tienen horas y lugares diseminados a lo largo de la semana donde se encuentran y comadream: la vereda, el abasto, la puerta de la escuela... Para ellas es fundamental el encuentro con las amigas, el poder compartir sus problemas, el sentirse escuchadas. Esto pueden hacerlo preparando las fiestas y las reuniones de comunidad, en los servicios varios que les permite sentirse realizadas y útiles. Otro medio de descanso para ellas, que muchas veces combinan con su trabajo, son las telenovelas.

Hay que destacar la voluntad de vida digna que encierra la determinación de niños y muchachos de jugar a pesar de que no hay espacio para ello ni elementos especializados. Con una enorme fantasía, se acomodan los juegos a la mínima expresión y se adaptan a las posibilidades ambientales y juegan. Juegan a pesar de todo; poniendo la vida en peligro por el tráfico incesante, teniendo que interrumpirlos constantemente por el tránsito de peatones... Los choferes y transeúntes comprenden, a pesar de la molestia, y aceptan que tienen que contar con eso, porque es no sólo un derecho sino condición de sobrevivencia para los que se levantan.

Para algunos jóvenes, el descanso es forzado por la falta de estudio o de trabajo; es, por lo tanto, un descanso angustioso y que los aburre. Otros jóvenes dedican sus ratos libres al deporte, las maquinitas, la televisión, la música a todo volumen, al grupo de amigos. Para no pocos, la posibilidad de descanso se orienta al sexo, el trago, la droga, la pan-

dilla. La escuela y el colegio son para muchos jóvenes lugar de encuentro más que lugar de aprendizaje; por esto les duele el tiempo demasiado largo de vacaciones que los obliga a la soledad y a la incomunicación. Un pequeño porcentaje de jóvenes de los barrios descansan cambiando de actividad; son los que están disponibles para todos los servicios.

Sobre todo en estos últimos años, hay no pocos niños y mujeres que apenas tienen tiempo para descansar: los niños tienen que trabajar en la casa (y a veces también en la calle), además de estudiar, y las mamás, además de la casa, tienen que salir a trabajar. Estas mujeres y estos niños están extenuados; apenas pueden estar; en ellos está reducida al mínimo la dimensión de cotidianidad como espacio para intercambiarse con su entorno.

Bastantes niños no descansan lo que deberían descansar ni juegan lo que deberían jugar. Su descanso está muchas veces en la calle, porque en la casa sufren la violencia vivida entre los padres y hacia ellos. Las catequesis y las actividades de grupo constituyen para ellos un esparcimiento. Los cantos, los juegos, las posibilidades de hablar y ser escuchados descargan su energía. Para muchos el único entretenimiento es la televisión.

A veces el cansancio de los varones es demasiado fuerte o las tensiones demasiado grandes, y para ellos el descanso es no vestirse, quedarse tumbado en la cama sin hacer ni pensar nada, incluso sin comunicarse con los otros de la casa; sólo se quiere que lo dejen a uno en paz. A veces se está oyendo música o

viendo la televisión o incluso tomando solo. Tampoco hace falta que uno ande huyendo de nada: el descanso más simple es dormir todo lo que dé el cuerpo y luego seguir en la cueva en un tiempo como entre paréntesis, en un espacio como desarticulado, en una relación laxa con los más allegados sin salir al espacio semipúblico del recibo.

CUANDO EL BARRIO SALE A DESCANSAR

Un complemento del descanso del barrio es la ciudad. A ella se sale bien vestido, y se pasea por plazas, parques o avenidas a las que confluye mucha gente de varios barrios. Se va en grupo, frecuentemente en familia. Este pasear o asentarse es un modo de tomar posesión de la ciudad, un desquite del apresuramiento y avasallamiento que se sufre durante la semana. Ahora la ciudad, esos espacios públicos prestigiosos, es de ellos. Por ejemplo, en Caracas, los que salen a la ciudad puede ser que vayan al cine o a algún espectáculo, pero de ordinario llegan a un boulevard (Chacaíto, Catia...), a un parque (del Este, del Oeste, Los Próceres, Los Caobos, el Zoológico...), a una plaza (Altamira, Venezuela, Caracas...), a un centro comercial (Propatria, Chacaíto...), y pasean, se sientan, toman chucherías, un helado, un refresco, se sienten entre mucha gente, en un ambiente distinto para el que todos se han vestido con decencia y fantasía. Son de la ciudad, en lo poco que tiene de lugar público.

Otro descanso es salir de la ciudad a la zona rural aledaña, sobre todo si es el

mar o la montaña. Por ejemplo, en Caracas, un descanso es el litoral central, sobre todo para jóvenes parejas y para adolescentes, más aún si tienen moto. El litoral es estarse al sol en la playa con música ruidosa y si se puede con una cavita. A veces también pasearse por el boulevard costanero. Y si hay cómo, hasta comerse un pescado frito. Se cambia de panorama. Se toma contacto con los elementos (brisa, arena, mar y sol), esa vida natural ancestral, ahora mero goce y espectáculo. Es un tremendo desahogo.

A veces descansar es regresar al pueblo, sobre todo si es cercano. Se reanuda el contacto, se lleva alguna cosita y se trae algún producto natural. Este descanso es bastante apetecido por la generación que se trasladó del campo a la ciudad. Hay ciudades que mantienen con bastante fluidez esta relación con su entorno (por ejemplo, Barquisimeto). En esos casos la relación tiene una dimensión económica no desdeñable y a la vez es fuente de identidad. De ahí lo cualitativo de ese descanso. Sin embargo, el encarecimiento del transporte ha alejado demasiado a los habitantes del barrio de sus lugares de origen.

FIESTA, COTIDIANIDAD, COMUNIDAD

Hay muchas clases de fiestas en los barrios: familiares, vecinales, de paisanos, juveniles..., según el grupo que las crea; o religiosas, sociales, deportivas..., según el motivo que las origina. Las fiestas más características de los barrios son las celebraciones de acontecimientos que incumben a la colectividad y los aniversarios de lo que ella va logrando y organizando. Pero lo fundamental de la fiesta es que es un verdadero acontecimiento, que la gente sale de sí, que se bota. El exceso no puede faltar de la auténtica fiesta; no es imprescindible que sea de plata y de licor, pero sí de emoción, de sentimiento, de expresividad, de comunicación.

La fiesta es otro tiempo que el de la cotidianidad, pero nace en la cotidiani-

dad y es el mejor termómetro de ella. Cuando no ha degenerado en puro bonche, cuando conserva su sentido, la fiesta es sagrada, es decir un tiempo denso y nuevo, ancestral y recreado, pautado y abierto. En la cultura del barrio es el acontecimiento por excelencia al que se encamina la cotidianidad, que la corona y da sentido y plenitud. Hay fiesta cuando, a pesar de todo, existe un grupo humano como tal y ese grupo es sujeto y quiere celebrar su propia vida. Por eso, en rigor, también es un tipo de fiesta un auténtico velorio: es también otro tiempo que el de la vida diaria y se da el mismo derroche de sentimiento, y sobre todo que en él también es la vida, la del difunto y la de los presentes, la que convoca y se celebra.

La fiesta presupone una comunidad viviente. La fiesta es siempre de la comunidad. En la fiesta no hay espectadores. La fiesta es de los que son, de los que están en eso, de los hermanos. Pero la fiesta no es privada. Es siempre pública, aunque el público, como es concreto, es decir, en base a determinadas características, está de algún modo delimitado. Y esto es no raras veces fuente de resentimientos cuando no conflicto abierto que puede acabar en sangre.

El barrio necesita la fiesta más que el agua y la luz (que ya es decir), como el aire. La fiesta se celebra como un milagro. Y en verdad lo es, en el sentido más riguroso del término. Es el milagro de que, habiendo salido cada quien de su ámbito nativo y ancestral, habiéndose juntado al azar, en un medio hostil y escaso, sin embargo Dios ha permitido el encuentro y ha bendecido la vida comunal que, a pesar de todo, se levanta y crece, se transforma y sigue. Porque no es algo de suyo que surja comunidad y se rehaga, que haya ganas de celebrar la vida y de encontrarse para ello. Porque hay muchas razones que tienden a que los vecinos se desconozcan y enemisten y a que cada quien se encierre en sus problemas y a que todos vivan de espaldas al barrio.

Por eso, las fiestas a veces están más

frías o incluso dejan de celebrarse; pero siempre se vuelven a reiniciar. Siempre hay gente más sensible a esta necesidad y a este deseo, a este modo de llegar al principio, a las aguas primordiales para salir a la vida recreados. Porque las fiestas no se decretan ni se delegan a un profesional a quien se le paga. Las fiestas son voluntarias. Se sostienen de los aportes voluntarios. En todo caso sólo se puede pagar a los músicos, si es un fiestón y no son de la comunidad. Por eso las fiestas son un verdadero termómetro de cómo anda la cultura del barrio.

Hay situaciones en que las fiestas son peligrosas, porque, como en ellas se afloja el autocontrol, pueden salir resentimientos fuertes o atracciones prohibidas y se puede desatar la violencia y la muerte. Es fundamental que la solidaridad ambiental sea muy fuerte para que los amigos de las partes y los comunes logren la contención e incluso la reconciliación con las consiguientes renunciaciones, pero también sanaciones.

La fiesta es el termómetro de la prestancia del barrio, de su sustancia propia, de su consistencia. Si la ciudad hegemónica al barrio, huye del barrio la fiesta. Porque la fiesta es del barrio. Por eso están ausentes de ella los elementos más modernizados. Las fiestas tienen siempre algo de marginal. Son heterogéneas respecto de la ciudad. Y por eso con frecuencia se expresan en ellas elementos que en otros aspectos no tienen relevancia especial. Aunque también hay siempre en la fiesta gente que de algún modo es exitosa en la ciudad, pero que es fiel al barrio, se identifica con él, lo quiere y lo goza.

A nivel cristiano es también un índice altamente confiable de si hay cristianismo de barrio o se aculturó por influjo de los agentes pastorales. A veces las autodenominadas fiestecitas de grupos cristianos están domesticadas, no hay en ellas esa salida de sí, esa entrega que es el sello de la fiesta. Es que la fiesta es gracia. ■

Pedro Trigo es miembro del Centro Gumilla.

LA CULTURA DE MASAS EN EL BARRIO

Hay que distinguir entre las expresiones masivas de una cultura y la cultura de masas. En las primeras todos son de algún modo participantes que constituyen una especie de sujeto colectivo por la interacción simultánea de los sujetos individuales (por ejemplo, una procesión tradicional, una fiesta popular, una manifestación o una revuelta espontánea). La cultura de masas se desdobra, en cambio, en dos tipos de sujetos: unos son autores y productores, y otros receptores y consumidores. Cultura de masas alude en primer lugar a una industria que diseña, produce y distribuye una serie de mensajes y productos; pero en segundo lugar la expresión se refiere a su consumo multitudinario y al ambiente que conforma.

Los seres humanos tenemos una dimensión individual, otra colectiva y grupal, y otra masiva. Así pues las expresiones masivas atienden a una dimensión constitutiva, tanto del ser humano como de las sociedades, y por eso son imprescindibles y pueden ser altamente humanizadoras. La industria de la cultura de masas tiende a satisfacer esta dimensión humana, pero de tal modo que relega a las personas al papel de espectadores y consumidores, induciendo deseos y comportamientos y proyectándolos a un mundo-de-vida creado por ella. De este modo la acción de las masas es ante todo reacción a esa propuesta, reacción que tiende a ser meramente atestatoria y reproductiva, aunque también puede incluir reinterpretaciones e interacciones más creativas.

Esta cultura de masas se expresa en una conjunción de medios y formas. Las fundamentales son la TV, radio, prensa, revistas; espectáculos musicales y artísticos; deportes masivos; propaganda (en esos medios y en vallas y mil objetos de consumo); artículos de consumo masivos (ropa, calzados, bebidas, cigarrillos, carros y motos, electrodomésticos). Lo fundamental es la conjunción de estos medios: unos están presentes en los otros y remiten a ellos hasta conformar todos juntos una sola constelación, un mundo. Este universo cambia incesantemente, pero dentro de unas mismas formas y patrones, y sobre todo cambia para seguir satisfaciendo los mismos objetivos de fondo.

OBJETIVOS Y METAOBJETIVO DE LA CULTURA DE MASAS

El objetivo mas inmediato y particular de la industria es obviamente vender: los anunciantes, sus productos; y los productores de películas, telenovelas, video-clips, computadoras..., los suyos. Pero no se vende lo que no forma parte de esa constelación, lo que no se publicita y lo que no pega en el público. Por eso el objetivo común de la industria de masas es llegar a ellas. Para lograrlo, tratan de estimular necesidades, deseos y sueños.

Y ante todo pretenden entretener a la gente, distraerla y atraparla. De un modo más global tratan de fascinar al público en el sentido sagrado del término: es decir volverlo adicto, hipnotizarlo, sujetarlo al medio y a la vida que sale de él: "de ilusión también se vive".

Pero, además de estos objetivos, existe un metaobjetivo que persiguen las grandes corporaciones que controlan estos medios a nivel mundial: es legitimar esta figura histórica cuyo sujeto principal son los grupos transnacionales, de los que ellos mismos forman parte. Para eso tienen que presentar una visión global del mundo. Por una parte transmiten mucha información, pero en el modo de presentarla y de comentarla crean estados de opinión, convirtiéndose en un actor político e ideológico de primera magnitud. Estos medios son además la vitrina de exhibición esplendorosa del mundo superdesarrollado, sobre todo de USA, de su brillante superficie, de su dinamismo arrollador, y de su peso contundente.

De este modo, el Occidente desarrollado, que a nivel estructural excluye y oprime al Tercer Mundo y que por eso lo domina despóticamente, mediante la cultura de masas pretende perfeccionar este dominio convirtiéndolo en hegemonía. Por eso actualmente la pretensión más global de la cultura de masas es poseer el alma de los pueblos del Tercer Mundo, es decir, lograr que su mundo-de-vida no salga de sus tradiciones, de su memoria histórica, del modo como consiguieron su vida material y se relacionan entre sí sino que sea el que ellos les pre-

Concretamente en el barrio la cultura de masas pretende lograr a nivel emocional y mental la homogeneidad con la ciudad que no se da a nivel de la vida material ni al de la participación política. Así la exclusión y la opresión quedan ilusoriamente abolidas.

Pedro Trigo

La cultura de masas fascina al habitante de barrio por presentar en su propia casa un mundo ilusorio y posibilitar convivir con él, así sólo sea como espectador

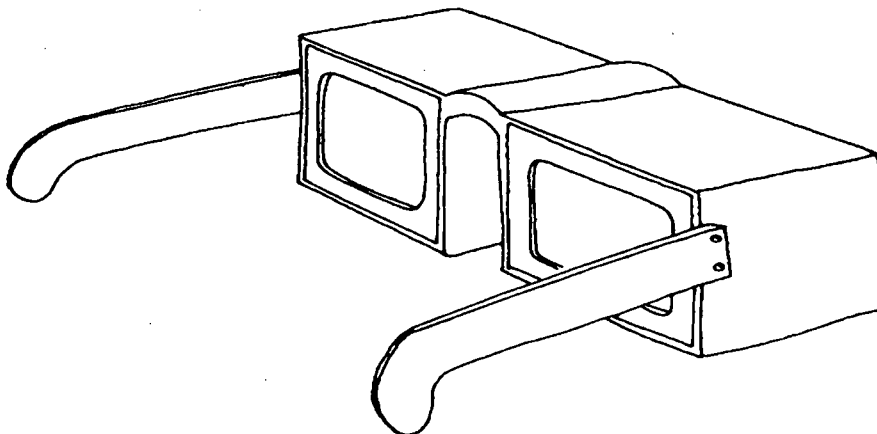

sentan. Dicho simbólicamente: que sueños enlatados, no sus propios sueños.

Concretamente en el barrio la cultura de masas pretende lograr a nivel emocional y mental la homogeneidad con la ciudad que no se da a nivel de la vida material ni al de la participación política. Así la exclusión y la opresión quedan ilusoriamente abolidas.

PELIGROS Y OPORTUNIDADES

De todos modos el medio en sí también encierra virtualidades. Es cierto que por una parte la propaganda estimula una actitud mágica al asociar espúriamente el producto a propuestas de felicidad, de prestigio y de dominio; es cierto que la TV, y en general toda la constelación, induce a vivir la vida como la participación en un espectáculo y como el invertir unos símbolos que certifican estar en la onda; es cierto que condicionan la comunicación a la reacción ante lo que ellos presentan. Pero también presentan bie-

nes civilizatorios que son útiles y deseables en sí, lo que tiene un efecto estimulante. También enseñan a procesar la técnica de la imagen, es decir, a construir la secuencia a partir de una sucesión de imágenes aparentemente desligadas; también presentan situaciones que los espectadores pueden comentar y procesar sacando a luz su criterio y estimulando su juicio; y sobre todo ponen en comunicación, aunque sea de un modo mediatisado y sesgado, con las diversas culturas y regiones del mundo, con lo que el espectador recibe elementos para estar al tanto del acontecer mundial y vivir como ciudadano del mundo. Además, la distracción en sí es un componente positivo o puede serlo.

Por lo que toca al mundo de la computación, es cierto que es fortísimo el peligro de la trasculturación (ya que la alimentación proviene de una cultura que no sólo desconoce sino que desprecia a quienes se conectan a él en el barrio), y más todavía el peligro de acabar considerando a ese medio como la verdadera realidad ante la que empalidecen las otras vivencias, lógica que puede llevar a interactuar con esa realidad virtual aislándose compensatoriamente de la propia realidad. Pero también es cierto que estos peligros no son inevitables, sobre todo a la larga, y que este mundo es en sí mismo abierto, interactivo y democrático, a pesar de las cortapisas artificiales y de la inmensa ventaja inicial del Occidente desarrollado. Naturalmente que el mundo de la computación sólo tangencialmente puede ser considerado como cultura de masas. En sí mismo considerado, forma parte del paquete tecnológico de punta y es por tanto un bien civilizatorio imprescindible. Pero lo consideramos aquí porque todo el mundo de jue-

gos y recreación (en expansión galopante) forma parte de esa galaxia y en ese sentido puede abrir la puerta para entrar a otras dimensiones más sustantivas, aunque poseer su lógica y su lenguaje ya es de todos modos una adquisición que merece la pena.

¿DE ILUSIÓN TAMBIÉN SE VIVE?

La cultura de masas fascina al habitante de barrio por presentar en su propia casa un mundo ilusorio y posibilitar convivir con él, así sólo sea como espectador. El que en un hábitat tan precario, en una vivienda que carece de muchas cosas elementales, unos seres que no alcanzan a cubrir sus necesidades básicas puedan ver lo más rico que hay en el mundo y lo más distante, y oír a la gente más importante y famosa, o puedan sumergirse en mundos de fantasía, y por esa ventana vean lo que en ese mismo instante ven millones de personas, es algo realmente fascinante. El excluido se conecta; el que sólo ve miseria, en su propia casa tiene acceso a las intimidades de los plutócratas; aquél a quien nadie dirige la palabra palpa cómo se dirigen a él en un primerísimo plano los líderes

Las dificultades estructurales que tienen los adolescentes para encontrar un lugar o para hacérselo, obran en el sentido de inducirlos a vivir la vida vicaria del espectáculo, o, lo que es mucho más destructor, la realidad virtual de los medios interactivos, considerada entonces por ellos como la única realidad que merece ese nombre. Llegados a ese extremo, funciona como la droga absoluta que aísla de la realidad.

Hoy, cuando hay un vacío de propuestas sociales, de utopías, y en general de liderazgo, y cuando la organización popular también anda en crisis, la industria de masas tiende a ocupar todo el espacio comunicacional, ya que estas otras instancias lo han dejado prácticamente vacío



Es normal que esta situación afecte de modo más drástico a niños y adolescentes, más aún porque dos componentes de la situación son la crisis educacional que dificulta que la escuela transmita pautas, paradigmas e incluso conocimientos; y la crisis familiar, que se traduce en la incapacidad de los padres para funcionar como canales de tradición, aun en los casos en que se da el cariño mutuo.

políticos o los ídolos de la canción o del deporte.

Claro está que, a poco que se piense, se deshace la ilusión. Pero, tal como está la vida, ¿hay deseo de despertar de ese sueño incesantemente renovado?

BALANCE ABIERTO

Por eso la cultura de masas afecta de modo diverso la cultura del barrio. En personas que poseen un grado apreciable de conciencia, una autosatisfacción al menos básica, una relación con su entorno fundada en el mutuo reconocimiento y una relación estable con la ciudad mediante un trabajo fijo, la familiaridad con la cultura de masas puede asumirse como una distracción gratificante y como incitación positiva. En cambio, si la persona no llega a establecerse mínimamente en el barrio, ni a constituir una familia gratificante, ni a lograr un trabajo satisfactorio, la cultura de masas tiende a ocupar, como un escape ilusorio, el espacio vital que no logra llenar de otro modo.

El grado de incidencia de la cultura de masas depende también del estado general de la situación: hoy, cuando hay un vacío de propuestas sociales, de utopías, y en general de liderazgo, y cuando la organización popular también anda en crisis, la industria de masas tiende a ocupar todo el espacio comunicacional, ya que estas otras instancias lo han dejado prácticamente vacío.

Es normal que esta situación afecte de modo más drástico a niños y adolescentes, más aún porque dos componentes de la situación son la crisis educacional que dificulta que la escuela transmita pautas, paradigmas e incluso conocimientos; y la crisis familiar, que se traduce en la incapacidad de los padres para

funcionar como canales de tradición, aun en los casos en que se da el cariño mutuo.

En algún sentido siempre fue el adolescente el objetivo principal de la cultura de masas. Por tanto, a pesar de que hoy parece que arrase con ellos, no hay que descartar que, conforme vayan creciendo y entablando relaciones constituyentes con el barrio y la ciudad, se vayan desmarcando de esa fascinación, considerándola ya como algo meramente complementario. Sin embargo, las dificultades estructurales que tienen los adolescentes para encontrar un lugar o para hacérselo, obran en el sentido de inducirlos a vivir la vida vicaria del espectáculo, o, lo que es mucho más destructor, la realidad virtual de los medios interactivos, considerada entonces por ellos como la única realidad que merece ese nombre. Llegados a ese extremo, funciona como la droga absoluta que aísla de la realidad.

También hay que agregar que las ausencias apuntadas coinciden desgraciadamente con una fase de la industria de masas bastante vacía de propuestas: reiterativa, pobre de genuina fantasía y de imaginación creadora, y entregada a los demonios de la violencia.

Sin embargo, aun en estas condiciones, se pueden encontrar programas satisfactorios desde muy diversos puntos de vista. Si esto puede decirse de la TV, mucho más puede señalarse de la radio, que ha logrado conservar su audiencia debido a su carácter interactivo y a la rapidez para responder a las situaciones. Para los habitantes de los barrios, la radio sigue siendo una compañía; además, en ella oyen hablar muy frecuente y por menorizadamente de su situación, e incluso no es extraño que escuchen sus propias voces. ■

Pedro Trigo es miembro del Centro Gumilla.

También hay que agregar que las ausencias apuntadas coinciden desgraciadamente con una fase de la industria de masas bastante vacía de propuestas: reiterativa, pobre de genuina fantasía y de imaginación creadora, y entregada a los demonios de la violencia.

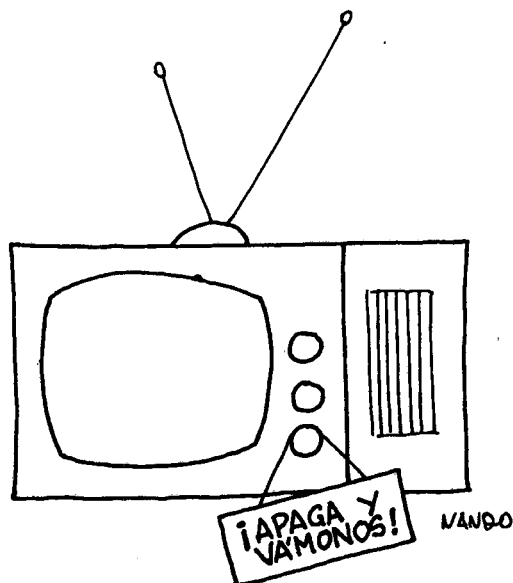

AZAR, 'RESUELVE' O ILUSIONES

Los juegos de azar han tenido diferentes expresiones culturales y se han enmarcado dentro de los ámbitos de la recreación popular. Las loterías primitivas eran siempre públicas y consistían en sacar, de noventa números, cinco premiados; generalmente, por su reducido número de participantes, respondía a relaciones comunitarias o caseras.

La lotería moderna se hace juego público, y generalmente el Estado se reserva su monopolio autorizando su uso para beneficencia o proyectos colectivos.

Los juegos de apuesta han proliferado. Nuestras calles y pueblos puede decirse con son un gran bazar. En tiempos de crisis prolifera la bebida barata y el juego: son formas de manejar la incertidumbre.

Aun cuando los juguetes, los juegos vídeo, los artículos deportivos son objeto de alto consumo, el segmento de mayor crecimiento es el juego de apuesta.

Sin embargo, nuestras loterías nacionales, nuestros hipódromos, tienen serias crisis financieras, y la del Zulia hasta tuvo que cerrar.

¿Cuánto y cómo jugamos los venezolanos?

El Ingeniero Ignacio Juaristi, actual Gerente General de la Lotería de Caracas describe las complejidades del juego en Venezuela. El monto estimado de jugada es de 1.800 millones de bolívares diarios, esto es, 90 bolívares por persona. En proporción, es una cantidad muy alta para nuestra población y sobre todo para nuestra distribución del ingreso.

Nos hemos convertido en un inmenso campo lúdico. El azar, la suerte, el juego, alimentan ilusiones y pasatiempos; pero además son un negocio de alta rentabilidad en las "inversiones", y para la gran mayoría significa el "resuelve diario".

Entonces, si es floreciente esta industria ¿por qué están quebrados nuestros hipódromos y nuestras loterías?

Estemos claros, el noventa por ciento del monto señalado es ilegal o paralelo,

y el 10 por ciento es lo que corresponde a las cuatro loterías oficiales: Caracas, Táchira, Zulia y Oriente, que son las autorizadas por la ley. Con el 10 por ciento, no se pueden mantener las loterías y sus 18 distribuidores.

La banca "suiza" o el juego paralelo vive de las loterías, ya que necesitan de ellas para pagar su juego, necesitan del número de las loterías oficiales, y ello es lo que les da cobertura nacional.

Al igual que en las carreras de caballos, la banca "suiza" necesita de las carreras oficiales para operar. Ahora la complejidad es mayor, pues Alcaldes y Gobernadores están creando sus propias loterías; ya lo vemos en Nueva Esparta y Miranda, basándose en los principios de territorialidad. Pero la verdad es otra: como necesitan ingresos, crean sus propios mecanismos; los riesgos de saturación y escándalo se multiplican.

¿Cuánto se estima gana la banca paralela o el juego ilegal?

Las ganancias diarias pueden ser del orden de 500 millones de bolívares diarios. En la venta de cada sorteo, el 50 por ciento de la lotería de Caracas se distribuye en premios, y el 16% se paga en impuestos. Lo demás se invierte en educación y salud. Pero, en la banca ilegal, los premios pueden estar en el 60 y 70 por ciento de la jugada: no se pagan impuestos ni al municipio ni al Seniat; tampoco hay ninguna función social, y enriquece sólo a las personas.

Juaristi nos explica cómo en "la suspensión en diciembre pasado del sorteo recibió múltiples amenazas por las pérdidas que estábamos ocasionando" y, también, cómo "tenemos un Alcalde que mediante ordenanzas ha creado un impuesto de hasta 5% del monto de la venta".

La reapertura de la Lotería del Zulia reconoció de hecho el juego ilegal y habilitó 20 taquillas, que le aportan 60 millones semanales. Se cobra sobre la base de la buena fe del declarante, no hay registros de las ventas ni control de los premios.

Mercedes Pulido de Briceño



Ing. Ignacio Juaristi, Gerente General de la Lotería de Caracas

Entonces ¿estamos estimulando el juego ilegal?

Los municipios dicen que no quieren apoyar la ilegalidad, pero al necesitar recursos recurren al juego, porque según ellos siempre va a existir y al menos así algo les queda. Pero, Juaristi reafirma esto es grave porque se institucionaliza y protege el juego ilegal sin ningún control y menos protección de la población.

¿Cuáles son las alternativas?

“Vamos a suponer que todo ser humano es jugador, o que difícilmente se resiste al juego”. También hoy en día ha cambiado la opinión pública, y se llega a considerar una forma aceptable de entretenimiento y, por otra parte, las condiciones financieras de ciertos territorios influyen para atraer estas inversiones.

Ustedes ven que hasta el sistema bancario, para incrementar el ahorro, apela al sistema de sorteos...

Las loterías oficiales estamos elaborando una Ley Nacional de Loterías, que pretende sincerar el juego creando la superintendencia de loterías, y, más aún, nos tenemos que adelantar a la video lotería instantánea y electrónica, que elimina los sorteos como los conocemos hoy en día.

¿Existe algún perfil del jugador?

Para finales de año tendremos un estudio sobre la características del jugador venezolano. Pero, **grosso modo**, podemos distinguir dos tipos: el que juega cabalísticamente, esto es, juega los días

del mes, la cédula, lo que sonó, fechas de nacimiento, y los que juegan por “resuelve”, para tener algo concreto, para comer o por una enfermedad. La clase media y alta juega cabalísticamente: son los mayores montos, en su mayoría juegan por teléfono. El pueblo, que son los más numerosos, juega por “resuelve”.

Al sincerar el juego y normatizarlo se enfrenta el caos actual, como la desprotección y fraude de los jugadores pequeños a los cuales no les pagan sus premios. En la banca paralela, la confianza y el honor funciona para los grandes jugadores, pero los pequeños están desprotegidos.

Y usted ¿no cree que ante la ley también se prepara la trampa?

Por supuesto, al reglamentar hay que asumir los procesos de ajuste del dinamismo de esta actividad. No me atrevería a llamarla industria, porque sabemos que un país jugador no prospera. En la legislación española, las casas de bingo se escaparon y su proliferación incidió en el descenso del ahorro. Ahora, por ejemplo, existe un casino a 15 km. de Madrid, y requiere de toda una infraestructura, como estacionamiento, restaurante, shows en vivo, lo cual frena su proliferación. En Mónaco, el juego es una industria, pero está regulado. Es sólo un gran centro donde cada sala tiene sus condiciones, y los nacionales se enfrentan con fuertes limitaciones para jugar. En Nueva York no hay casinos, y las carreras de caballos están muy controladas. El problema es que, en épocas de in-

flación, el juego paralelo se convierte para muchos en un “azaroso” sistema de ahorro.

Aquí hay gente que compra loterías de Miami, de Canadá; pero no tienen valor fuera de dichos territorios, y su respaldo es dudoso.

La ley tiene que ser armónica y atractiva, ya que por la vía de la represión no llegamos a ninguna parte y poco puede hacerse con la adicción personal.

¿Por que tiene que ser dinámica?

La popularidad de los juegos es frágil, generalmente tienen un atractivo de 3 a 4 años. Ahora se están jugando 1 millón 800 mil boletos de KINO por semana; pero se llegó a jugar hasta 2 millones y medio de boletos. En Estados Unidos, además de reglamentar los impuestos, se norman las condiciones y lugares. Los premios “gordos” se pagan a 20 años, para asegurar la protección al jugador.

Los venezolanos han sido innovadores. Con este sistema de pago a 20 años, lograron negociar con los bancos comerciales que les entregaran el 80% por ciento de su valor para cobrar de inmediato y la banca lo asumiera como una inversión de largo plazo. La ley no había pensado en ello.

En el 5 y 6 hay un estimado de 30% legal y 70% ilegal, que responde a la “banca suiza”. La tradición te lo justifica como entretenimiento barato; pero no olvidemos la industria de la inmensa circulación de la Gaceta Hípica y la Fusta, que se empiezan a estudiar desde el martes de cada semana

La ley pretende enfrentar la realidad protegiendo a los más vulnerables. No se trata de acabar o normar ilusiones, sino de frenar la especulación o el escándalo asociado a su proliferación indiscriminada, ya que esperamos que el “resuelve” tenga solución con mayores oportunidades de trabajo. □

Mercedes Pulido de Briceno es Presidenta de la Junta Directiva de Unicef y directora de la revista SIC.

22 LICEOS DE VACACIONES Y MÁS

22 LICEOS DE VACACIONES.

El Grupo Utopía, de La Vega, lleva 18 años seguidos haciendo su Liceo de vacaciones. Un éxito de constancia, en un trabajo realizado por puros jóvenes de los barrios de La Vega, que no tienen materias aplazadas, y han obtenido 16 o más en la materia que van a explicar. Y con su experiencia, en la parte más alta de La Vega, Las Casitas, lleva funcionando 4 años seguidos en Fe y Alegría el Liceo Vida para todos.

En el mes de julio se contactan los jóvenes estudiantes que han sido profesores de los Liceos de vacaciones en años anteriores. Y también se buscan nuevos, que sustituyan a los que se van porque consiguieron trabajo, se casaron o se fueron de La Vega. Se puede hablar de aproximadamente dos terceras partes de profesores que repiten y una tercera parte de los que lo hacen por primera vez. Crece el porcentaje de universitarios, frente a la mayoría de liceístas. Hasta ahora el plantel con mayor nivel de generosidad ha resultado Andy Aparicio de Fe y Alegría, con 24 estudiantes profesores en un año.

Crece también el número de los estudiantes que no vienen a reparar materias, sino a adelantarlas. La novedad de este año es que, en el Liceo Vida para todos, los que adelantan materias son el 58% de los inscritos, y los que reparan materias son el 42% de los inscritos. Por todo, las inscripciones superan las 500 en Vida para todos, y las 1.000 en el Liceo Utopía. Los estudiantes pagan una entrada de cine para los gastos de funcionamiento. Los profesores no cobran y las clases son gratis.

Seguimos con las Olimpiadas de vacaciones y los Concursos literarios.

Una novedad de este año es el Maratón de lectores. Una de las estudiantes profesoras lleva ya leídos nueve libros en vacaciones.

En la Escuela Canaima han tenido cursos de vacaciones, dados por liceístas y universitarios, para alumnos de primero a noveno año. Han tenido más de 250

inscripciones

Muchos años los salesianos participaron también en la organización de cursos de reparación. Un año también lo hicieron los evangélicos.

Nos alegra saber que en otros sitios tienen actividades parecidas. En un liceo de Catia dedican todo el mes de septiembre a cursos de adelantamiento obligatorios para todos los alumnos que terminaron sexto, dados por los alumnos de cuarto y quinto año.

No queremos pensar que en Venezuela no se multiplican estas experiencias por la oposición de los profesores que se benefician económicamente de los cursos que ofrecen a los que quedan aplazados en sus materias. Eso sería una escuela de corrupción.

DIEZ AÑOS DE OLIMPIADAS

El Grupo Utopía lleva 10 años realizando en el mes de junio las Olimpiadas de castellano y matemáticas de La Vega. Este año participaron 1.338 alumnos de un universo de 3.370, de 24 escuelas. Estuvieron representadas 24 escuelas: 14 nacionales, 7 privadas y 3 municipales. No faltó ni una a la cita.

Se clasifica con 7 problemas buenos sobre 10 o con menos de un 10% de errores en el dictado. El número de clasificados ha ido subiendo progresivamente de 54 el primer año, luego 67, 101, 202, 379, hasta llegar este décimo año a 528. Prácticamente diez veces más que el primer año.

La escuela ganadora ha ido subiendo su porcentaje de clasificados de 7,93% el primer año, luego 8,59%, 9,09%, 19,86%, 36,23%, 36,80%, 37,90% hasta 45,38% este último año.

El récord de porcentaje de clasificados por salón de escuelas públicas ha ido subiendo de 8,62% en los comienzos, luego 9,67%, 18,18%, 20,31%, 25%, 30% y este último año 46,87%.

El récord de porcentaje de clasificados por salón de todas las escuelas ha ido subiendo de 12,22% en los comienzos, luego 16,25%, 33,33%, 53,44% hasta 56,41%.

Jean Pierre Wyssenbach

En las Olimpiadas de hace 10 años sólo hubo una prueba perfecta en matemáticas. Este año ha habido 17. Hace 10 años sólo hubo un alumno que clasificó en castellano y matemáticas a la vez. Este año ha habido 99 que han clasificado en las dos.

Todos estos números ayudan a ver que nada nace grande. Pero que con los años se ve la cosecha de lo que se ha sembrado.

Este año hubo 9 escuelas ganadoras, es decir, que superaron sus anteriores porcentajes de alumnos clasificados. No comunicamos la escuela con mejores resultados. Porque no queremos comparar a una escuela con otra. Sino que cada una se vaya superando año tras año.

Llevamos también 5 años en que realizamos las Olimpiadas de 1° a 4° grado con los salones que más han trabajado durante el año en los clubes de matemáticas.

LO QUE PUEDE EL MAESTRO

Estos éxitos, aparte de la constancia

del Grupo Utopía, se explican principalmente por el apoyo de varias directoras y directores extraordinarios y 139 maestras y maestros de 24 escuelas distintas, que trabajaron con 4.471 alumnos. En total se revisaron 1.752.080 problemas

Les proponíamos un ritmo de trabajo de 4 problemas diarios. Hubo tres escuelas en las que todos los salones trabajaron a ese ritmo durante 30 semanas. Aunque hubo una maestra que hizo el experimento de trabajar a un ritmo 6 veces superior. Es la que consiguió elevar el porcentaje de clasificados entre todas las escuelas públicas de 30 a 46,87%.

Hubo varios salones que terminaban con nuestros problemas. Y las maestras pusieron a sus alumnos a inventar ellos mismos sus problemas, que nos parece el ideal.

HACIA ADELANTE

Este año clasificaron 347 alumnos en matemáticas y 181, casi la mitad, en castellano. El próximo curso queremos fomentar la lectura en todas las escuelas.

Veremos quién nos puede ayudar para conseguir para los alumnos libros que, por lo interesantes, se peguen a las manos de los niños. Queremos preparar dictados para clubes de matemáticas. Y experimentar varios juegos de castellano.

También pensamos organizar el sábado 28 de febrero una muestra de juegos instructivos, hojas de problemas y de dictados.

Nos gustaría comenzar también con las Olimpiadas de geografía, aprovechando los mapas que hay en las escuelas.

Todo esto lo escribimos para comprometernos públicamente a hacerlo. Nos gustaría hacer contacto cuanto antes con maestras y maestros de otros barrios y caseríos. Para hacer llegar al máximo de alumnos y estudiantes discriminados económicamente nuestra fe en ellos y la confianza de lo que con ellos podemos lograr. □

Jean Pierre Wyssenbach es miembro del Consejo de Redacción de SIC.



Un rincón de lectura en el Parque del Este

Ahí viene la A alzando los pies con sus dos piecitos muy abiertos al cantar. Esta melodía que todos los niños aprenden y disfrutan se pondrá de manifiesto a partir del 11 de octubre cuando en las inmediaciones del Parque del Este se inaugure el **Salón del Libro Infantil y Juvenil**.

Durante ocho horas diarias el público visitante podrá disfrutar y aprovechar de una interesante programación de actividades culturales, artísticas, educativas, juegos y animaciones.

Igualmente se dictarán talleres de la ciencia creativa, juguetes tradicionales, elaboración de móviles con materiales naturales y de desecho entre muchos otros. Estos talleres tendrán una duración de una hora y se realizarán simultáneamente de martes a viernes en las tardes, y los sábados y domingos durante todo el día. Se instalará una expoventa de libros y materiales editoriales.

Si desea mayor información de este evento puede comunicarse con la Coordinación de Educación del Banco del Libro. Telf. 266.39.90 y 265.31.36 266.26.37.

Viajando por el mundo sin salir de Caracas

Para relacionarnos y compartir con especialistas en la ilustración y libros de información para niños compartiremos experiencias sin salir de Caracas. El Banco del Libro tiene planificado realizar el II Seminario Internacional Banco del Libro "**El mundo de los libros de información para niños y jóvenes**", entre el 13 y 21 de octubre con la finalidad de promover el acceso de los niños y jóvenes a la información científica y humanística a través de materiales de lectura de calidad y de intercambio de experiencias.

Entre las actividades a realizarse está un **Ciclo de Conferencias** donde se expondrán ideas, experiencias y posiciones teóricas acerca de los libros de información. Estas Conferencias se realizarán en el Centro Cultural Consolidado.

Habrán talleres dirigidos a maestros, bibliotecarios, ilustradores, diseñadores gráficos y especialistas. Las inscripciones estarán abiertas a partir del 15 de septiembre. Información Centro de Estudios del Banco del Libro. Telfs: 267.37.85 Fax: 263.31.36 o al e-mail: blibro@Conicit.ve

REIVINDICAR LA LIBERTAD DE EXPRESIÓN DE LOS "SIN VOZ"

"Los periodistas somos en parte responsables de la violencia, por lo menos, en Brasil", fue el comentario con el que comenzó su ponencia Caco Barcellos, reportero especial de la famosa Rede Globo de Televisao, afirmación que dejó un tanto asombrada a la audiencia del II Seminario sobre Medios de Comunicación y Sociedad Democrática, celebrado en Santa Cruz de la Sierra, Bolivia, durante el 25 y el 26 de agosto pasado. El evento tuvo lugar gracias al Proyecto de Promoción de la Libertad de Expresión del Instituto Interamericano de Derechos Humanos y el patrocinio de la Agencia Española de Cooperación Internacional.

Se refería Barcellos a la complicidad con la que actúan algunos medios de comunicación al no relevar el tema de la violencia, así como al no contribuir en la búsqueda de soluciones. También al escaso interés que se les presta a los "sin voz" -aquellos que viven en los barrios, marginados sociales- y el resentimiento que día a día se acrecienta entre sectores diversos de la sociedad, que viven marcadas diferencias en sus condiciones de vida, en contrastante injusticia. Muchas veces los medios contribuyen a avivar ese odio mutuo, al ignorar a una parte de la población, que por demás, es mayoría.

Y es que hasta el momento la discusión sobre libertad de expresión había abordado aspectos ya debatidos en otros ámbitos y momentos -no por ello menos importantes y sobre los que aún es necesario ahondar- como las limitaciones existentes, la censura evidente y solapada, o las presiones a los periodistas y los medios. Esta nueva arista del problema, y que parte de una interesante autocrítica, fue a mi modo de ver uno de los más importantes aportes al tema, y es un asunto en el que a futuro, habrá que detenerse. Hay que decir, sin embargo, que no llegó a convertirse en tema central del Seminario, ni mucho menos. Pero sí generó un interesante debate y la petición, al IIDH, de hacer encuentros futuros sobre el tema de medios de comunicación social y sociedad civil.

LA VOZ DE LOS "SIN VOZ"

Se trata de una realidad ante la cual nos hemos anestesiado, pero que tiene su base en una enorme injusticia. Los marginados también lo son de las páginas de noticias o de los programas de televisión. Cabe preguntarse, entonces, qué ocurre con su derecho a opinar e, incluso, a informarse desde un punto de vista más cercano a sus realidades. Y también tenemos que increparnos esta ausencia, no sólo por el derecho que muchas veces les quitamos -nosotros los periodistas, y la sociedad en su conjunto-, sino por la posibilidad que nos negamos a nosotros mismos de reconciliar-

nos, de escucharnos, de entablar un diálogo más humano e igualitario en nuestra sociedad, el cual permita superar la enorme distancia existente entre nosotros.

En otra interesante intervención, Caco Barcellos afirma:

"Los medios somos muy eficaces en fiscalizar al gobierno, cuando ello interesa a la clase dominante. Cuando la violencia es interesante, porque afecta de alguna manera los intereses de los privilegiados, entonces la cubrimos. Pero ignoramos casi por completo la realidad del resto de Brasil. Los excluidos no tienen forma de hacerse notar. En sus comunidades mueren todos los días una o dos personas. Pero esto, aunque es muy grave, no nos interesa. Sólo vamos a los barrios cuando hay una masacre. Y, como los periodistas trabajamos con los intereses de los privilegiados, empezamos a enviarnos de la proximidad con el poder. Creo que por ello nos hemos transformado en una banda de profesionales arrogantes. A los periodistas nos falta la enorme cualidad de la humildad."

Las posición generó polémica, en principio -y es mi humilde opinión- justo por la falta de humildad. En el tema de la libertad de expresión los periodistas nos vemos a nosotros mismos como los héroes gracias a los cuales la sociedad puede expresarse. Pero no nos asumimos como los malos de la partida, como aquel que le quita a otro su derecho a opinar. Y aún menos, como los representantes de los intereses de los poderosos.

Sin embargo, en la práctica y tomando en cuenta que hay sus excepciones (hay periodistas sensibles y con una visión muy distinta trabajando en los medios), entendemos que lo relevante es el personaje público y conocido, y le damos más crédito a alguien bien vestido, con capacidad para expresarse (aunque no diga nada) que a una persona simple del pueblo, (aunque diga mucho). Por lo general, las personas que quieren tener lu-

Aliana González

Darles voz a los que por ahora no la tienen no sólo es necesario para redimensionar la libertad de expresión y el derecho a la información de estas personas, sino para contribuir -desde nuestra humilde tarea de periodistas- a no tener una sociedad más violenta

gar en la política, saben que sólo tienen que figurar repetidas veces en los medios de comunicación social para obtener el puesto de "fuente" y que -sin importar la credibilidad que tenga el personaje-, luego de lograr aparecer repetidamente en los medios, puede ser entrevistado con relativa facilidad. Los denunciadores de oficio, cuyos ejemplos lamentablemente sobran en nuestro país, son reflejo de ello.

Algo similar ocurre con la relevancia de la noticia. Es importante un asesinato si ocurre a un profesional o a una persona "importante", pero no lo es si ocurre a un obrero. De los veinte o treinta muertos de fin de semana, sólo importa la cantidad, pero no las circunstancias o razones por las cuales murieron. Tampoco suelen ser relevantes las opiniones de las organizaciones que empiezan a articular la sociedad civil. Simplemente, "no son noticia"; pero ¿quién es el que realmente pondera aquello que es de interés de la opinión pública?

LA VIOLENCIA ES IMPORTANTE

De grandísimo interés. De imposterable atención. Sin embargo, la violencia sólo es abordada en momentos coyunturales, cuando los hechos sobrepasan la "normalidad violenta" a la que nos hemos acostumbrado. Caco Barcellos reveló una angustiosa investigación que llevó a cabo en Sao Paulo, según la cual descubrió que, mientras las bandas de asaltantes matan una persona, los ciuda-

danos armados matan veinte.

"La prioridad es la defensa de la vida, pero la de aquellos que son propietarios del patrimonio; por eso, no se destacan las muertes efectuadas por personas que no son delincuentes de oficio. Eso ha favorecido la creación de un monstruo terrible dentro de nuestra sociedad, que es la policía. Me coloqué como objetivo investigar las miles de muertes "en enfrentamientos", dadas a conocer por la prensa, y trabajé siete años, identificando a todas las personas muertas y sus antecedentes. Encontré la identidad de cuatro mil, y creé un banco de datos. Y descubrí una realidad terrible: de cada diez personas muertas a manos de la policía, seis no eran criminales."

No hay duda de que el tema de la violencia, sus causas, razones y manera de detenerla, debe ser abordado cuanto antes por la opinión pública. Así también el de los derechos humanos, como el camino de paz que permitirá lograr reconciliarnos como sociedad. Beneficiará a los intereses de todos, incluso, los de los propietarios de los medios y los de los llamados "privilegiados" por Barcellos, ya que el camino al que nos lleva la violencia no tiene regreso. Pero resulta increíble cómo este tema es numerosas veces postergado, logrando que la violencia se convierta en una expresión normal de nuestra sociedad, ya que, al no relevarla e indignarse ante los hechos, la hacemos aparecer ante los ojos de los ciudadanos como legítima.

EL CASO VENEZOLANO

Caco Barcellos explicó que, en el caso brasileño la globalización y el paso a una economía sin fronteras ha llevado a los medios de comunicación a una modernización y a un ejercicio más profesional del periodismo. Ahora los intereses locales de los propietarios no son tan determinantes en la definición de la pauta diaria. Sin embargo, esta transformación hace de la noticia un producto que debe ser vendido. "En esta nueva realidad tam-

bién el periodismo se restringe a cubrir todo lo relacionado con el poder. No interesa la óptica de los más pobres".

Reveló Barcellos que incluso en épocas audaces, donde se destacaron con gran valentía periodistas y medios en la denuncia de hechos terribles, las víctimas de las barbaridades y denuncias relacionadas con derechos humanos, pertenecían a la clase media.

En nuestro país enfrentamos una negativa matriz de opinión pública, que relaciona a los grupos defensores de derechos humanos como defensores de delincuentes. Tal negativa imagen ha sido formada con colaboración de los medios de comunicación social. "Por una vez, defiendan a una víctima digna, a una persona de la que no exista rastro de duda de que se trata de una buena persona", me decía un colega recientemente. Independientemente de que el concepto de derechos humanos es inherente a la persona, sin importar su condición y calidad humana, la mayor parte de las víctimas defendidas por Cofavic, que murieron durante los sucesos de febrero y marzo del 89, eran buenas personas, trabajadoras, responsables, útiles, buenos padres, madres o hijos. Pero pertenecían a la clase más humilde y eso las coloca como sospechosas de no ser honorables.

En Venezuela vivir en un barrio es un estigma. Ello puede constatarse en el estilo de operativos que realizan los cuer-

En el tema de la libertad de expresión los periodistas nos vemos a nosotros mismos como los héroes gracias a los cuales la sociedad puede expresarse. Pero no nos asumimos como los malos de la partida, como aquel que le quita a otro su derecho a opinar. Y aún menos, como los representantes de los intereses de los poderosos



II Seminario sobre Promoción y Protección de la Libertad de Expresión

DEMOCRACIA NO ASEGURAN VIGENCIA DE DERECHOS

pos represivos, sobre todo la Guardia Nacional, que coloca alcabalas a las puertas de los barrios, como separando las zonas "sanas" de las "buenas". O en la manera en que se hacen las redadas, en las que personas blancas, bien vestidas, con vocabulario, usualmente no son detenidas.

La mayor parte de las violaciones a los derechos humanos que existen hoy en democracia, no están relacionadas con diferencias ideológicas o políticas, como ocurre en países totalitarios. En países como el nuestro, donde la violencia y la pobreza son un problema creciente, la represión está dirigida hacia los sectores más desfavorecidos. Actúa como una especie de muro de contención, de advertencia a quienes llevan la peor parte de la crisis. El mejor ejemplo de esto son las violaciones a los derechos humanos que ocurrieron durante los sucesos de febrero y marzo de 1989, y que dieron origen a Cofavic. En nuestro país, quienes suelen sufrir violaciones a los derechos humanos son los pobres, aunque hay que decir que las personas de clase media o alta no están exentas de vivir esta experiencia.

Mientras los medios de comunicación social no empiecen a ver a los sectores más desfavorecidos como parte importante y destacada de la sociedad, mientras no se comience a valorar a los marginados como seres humanos dignos y honestos, participantes por igual de la democracia, no se interrumpirá este ciclo de desvalorización—violaciones de derechos humanos— y criminalización de las víctimas, y que lleva, irremediablemente, a más violencia. Darles voz a los que por ahora no la tienen no sólo es necesario para redimensionar la libertad de expresión y el derecho a la información de estas personas, sino para contribuir—desde nuestra humilde tarea de periodistas— a no tener una sociedad más violenta. Así podremos evitar repetir lo que Barcellos afirmó, al constatar que los periodistas somos parte responsable de la violencia que sufren nuestros países. ■

Aliana González es comunicadora social

Que la consagración de normas no asegura la vigencia de los derechos, ni la democracia garantiza la libertad de expresión a pesar de ser un valor fundamental de la misma, fue la conclusión preliminar a la cual se llegó durante el "II Seminario Iberoamericano sobre Medios de Comunicación y Sociedad Democrática", que tuvo lugar los días 25 y 26 en Santa Cruz de la Sierra, Bolivia, y el cual versó sobre la promoción y protección de la libertad de expresión. El evento fue de carácter interdisciplinario, y asistieron periodistas, juristas y representantes de organizaciones sociales y de defensa de los derechos humanos.

Como limitaciones a la libertad de expresión que ocurren más frecuentemente en tiempos de democracia en América Latina se señalaron las amenazas a periodistas—en todas sus gamas, desde las veladas hasta las más directas—, las actuaciones de los Estados que impliquen cualquier tipo de censura—también en su amplia gama, desde la censura directa hasta actuaciones que impliquen alguna sanción, como gravámenes al papel o manejo de favoritismos en la entrega de informaciones— y el manejo oligopólico de los medios de comunicación social por parte de los empresarios. Pero también fueron abordadas otras limitaciones a la libertad de expresión, que ocurren con anuencia de algunos profesionales del periodismo, como las condecoraciones, viajes y la entrega de regalos por parte de las fuentes y del mismo Estado.

Según Juan Lozano, asesor editorial del periódico El Tiempo, de Bogotá, en las democracias de América Latina hay brotes de autoritarismo y de abusos por parte de las fuerzas del Estado, que han puesto en peligro la libertad de expresión, tal y como lo demuestran los continuos y recientes casos que aparecen en Perú, Panamá, Colombia.

Uno de ellos, es por ejemplo el del periodista peruano Gustavo Gorriti, director adjunto del diario La Prensa, al ser deportado de Panamá días después de este Seminario. "El Sr. Gorriti está siendo castigado por sus reportajes de investigación, que han recibido premios internacionales, sobre corrupción al más alto nivel en Panamá", expresó en el seminario José Miguel Vivanco, Director Ejecutivo de Human Rights Watch.

Otros aspectos de la relación entre medios de comunicación, Estado y sociedad, fueron abordados por Roberto Saba, director ejecutivo de la Fundación Poder Ciudadano de Argentina. "La gente se está desconectando de los partidos políticos, y trasladando sus expectativas a los medios, pero los medios no pueden cubrir estas expectativas, porque no son los encargados de colocar sanciones. Los ciudadanos, sin embargo, tienen una opinión formada sobre los problemas del país, pero no alcanza para encontrar la solución a los problemas. Los medios podrían jugar un papel importante en ayudar a los ciudadanos a encontrar las soluciones. Y así pasar la barrera de la opinión pública al juicio público, de manera que se obligue a los gobernantes a actuar en la solución de los problemas. Tenemos el reto de hacer un periodismo público".



HACE 50 AÑOS...

El número 98 de SIC resumía así el proceso educativo nacional, en su defensa de la necesidad de educación privada:

“Todavía yace, en bruto, la escueta cifra del medio millón de niños sin escuela. Todavía permanece, casi invariado, el alto porcentaje de analfabetismo popular. Todavía subsisten las duras condiciones que, en muchas regiones del interior, hacen del magisterio una profesión difícil e indeseable. Perdurará todavía el pésimo acondicionamiento de locales, la impreparación de los maestros, quienes si algo enseñan, no por eso educan...”

Frente a este estado de cosas, se ha venido desplegando un generoso esfuerzo, tanto por parte del Estado como de la iniciativa privada. Esfuerzo que reconocemos y encomiamos.

Bien está que el Gobierno aumente el presupuesto educacional. Bien está que se siembren de escuelas las regiones de Venezuela. Bien está que se dote mejor a las existentes, se capacite al magisterio y se le asegure un nivel de vida menos indigno... Muy bien el que se modernice nuestra enseñanza. Todo ello merece aprobación y apoyo.

Pero lo que resulta francamente paradójico e incomprensible es que el gobierno, frente al tétrico panorama educacional venezolano, no preste su más firme y decidido apoyo a la iniciativa privada, tan fecunda y eficaz en todos los sectores sociales. Lo que resulta absurdo e incomprensible es que se levanten barreras y se creen trabas artificiales a esa iniciativa.”

Hoy, sin duda, las cosas absurdas e incomprensibles en nuestra educación son otras...

HACE 25 AÑOS...

En medio de la célebre crisis de la UCAB, en la que algunos jesuitas del Centro Gumilla se vieron envueltos, Javier Duplá recordaba así una de las misiones de la Universidad Católica:

“A las universidades les incumbe, más que a ninguna otra institución educativa, estudiar las causas de los males sociales, en diálogo con todas las instituciones honradamente afectadas por ellos, y proponer modelos alternativos para superarlos. Esta función la cumplirán sobre todo a través de las ciencias del hombre y en diálogo permanente con la fe.

Para que el diálogo entre las ciencias del hombre y la fe se haga realmente posible, debe existir un clima de auténtico respeto y libertad y de búsqueda sincera de modelos operativos válidos... Privar a los universitarios de la posibilidad de equivocarse en la libre discusión de las ideas equivale a una intolerable arrogancia en la posesión de la verdad, y a una toma de postura unilateral perniciososa.

La formación de agentes decididos de integración y justicia social le corresponde, pues, con mayor razón, a la universidad católica. *No puede una universidad que pretende ser tal, reducirse a formar profesionales (CELAM), tendencia a la que han cedido la mayoría de las universidades católicas en América Latina.*”

Por otro lado, las estructuras de la universidad deben reflejar la sociedad participativa y dialogante que se busca, y deben preparar para ella. El monarquismo centralizador y absorbente ha de ser sustituido donde exista por la participación a todos los niveles de todos los integrantes de la comunidad universitaria.”

HACE 10 AÑOS...

Esther Elena Marcano comentaba así el problema de las reubicaciones en los alrededores de Caracas:

“Reducido el gasto social y frente a la demanda de viviendas y servicios de la población, el Estado adopta dos prácticas urbanas: una, de crecientes desalojos de los espacios ocupados por ranchos en Caracas y otra, el realojamiento en unidades físicas que no osa llamar viviendas sino *unidades habitacionales*, corriendo a cargo del trabajador los servicios. Los trabajadores de Nueva Tacagua pagan el 10% de su ingreso familiar en comprar agua y el 20% en transporte para poder trasladarse al trabajo; los de El Cartanal no tienen agua ni cloacas y el transporte al trabajo consume el 25% de su ingreso familiar.

Si bien es cierto que no existe una política declarada del Estado de producir viviendas sin servicios, en la práctica las declaraciones de los funcionarios y las acciones que llevan a cabo en Caracas y en el Tuy, hacen pensar que la política no se declara pero se ejecuta. (...)

Parece explicable que las familias resuelvan sus necesidades fundamentales, como es la vivienda, con los recursos disponibles. Lo que a todas luces resulta inadmisibles es que el propio Estado, organizador del espacio urbano, utilice el mismo modelo de ocupación de los desposeídos: la producción de vivienda sin servicios. En el primer caso los anima la necesidad; en el segundo la irresponsabilidad.”

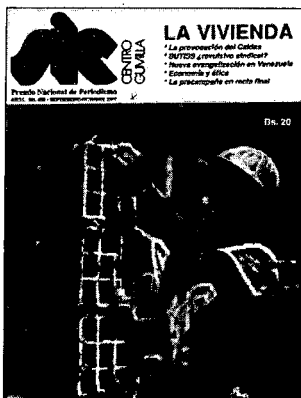
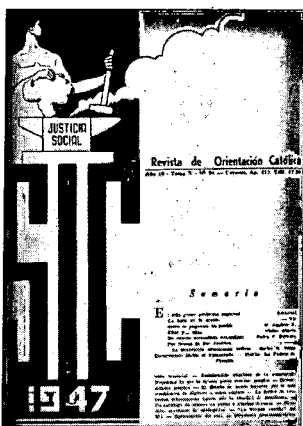

“ **LA FRONTERA CON COLOMBIA NO ES UNA LÍNEA IMAGINARIA** ”

En el Alto Apure están sufriendo el doble de los problemas que vive el país. Pero de esto no nos habíamos enterado hasta que salieron a la luz pública los lamentables sucesos del Caño la Colorada, Cararabo, las Monas, los secuestros de concejales, ganaderos y, últimamente, de un Teniente de Navío. Hemos tenido que ir más allá de la noticia, muchas veces sensacionalista, para darnos cuenta de que la situación de la frontera es grave y urgente. En el Alto Apure no sólo hay problemas con la guerrilla que incursiona en nuestro territorio sino aislamiento, abandono e incomunicación debido a las pésimas carreteras, además de mala educación, deficientes servicios públicos y un gran malestar de la población que se siente sin representantes, engañada y defraudada.

Llama la atención la poca claridad en la explicación de los hechos que desde el principio ha caracterizado a las Fuerzas Armadas. Esta falta de claridad en la información de lo que realmente sucedió en el secuestro del Teniente de Navío, por ejemplo, da pie para que se formulen todo tipo de hipótesis, para que crezca la sospecha sobre los procedimientos de los organismos militares y de inteligencia en la zona. Se habla de prepotencia de los militares en el trato con la gente común y corriente, de la desconfianza que obtienen a cambio por parte de la población porque sólo se les molesta para que cooperen con las labores de seguridad y defensa mientras poco caso se les hace a sus necesidades básicas de salud, educación, vivienda, vitalidad y transporte.

Dado que los problemas en la frontera son tan complicados, es necesario que los que se envían a esa región, sean milita-

res, médicos, maestros o sacerdotes y sus respectivas instituciones, sean de calidad y bien remuneradas. A la frontera no se puede ir regañado ni de rambo salvador de la patria, sino con un proyecto de región y de país donde la gente común y corriente sea importante y no un dato más del lugar, siempre tratados como ciudadanos de tercera.

”

“ **LA BIBLIOTECA NACIONAL, UN PROYECTO COLECTIVO** ”

Hace veinte años se transformó la Biblioteca Nacional en Instituto Autónomo, lo cual hizo posible el rescate, preservación y organización de nuestra memoria bibliográfica y audiovisual, así como convertirse en el ente coordinador de Servicios de Bibliotecas.

Para 1977 existían en el país sólo 41 bibliotecas públicas. Hoy el país cuenta con 700 de estos servicios, modernos, eficientes y atractivos instrumentos de información y conocimiento de la vida cotidiana y para el verdadero ejercicio de la democracia; atiende un promedio de veinte millones de usuarios al año. Además, está presente en el 87% de los municipios gracias a la política de descentralización y colaboración con Mindur, gobernaciones y alcaldías.

Hace veinte años, la memoria bibliográfica estaba dispersa y en precarias condiciones de conservación. La adscripción de la Ley del Archivo Audiovisual a la Biblioteca Nacional y el Decreto Presidencial No. 2719 favorecieron la recaudación de los organismos del Estado. Hoy la Biblioteca es custodia de un millón de fotografías venezolanas y latinoamericanas -desde el siglo XIX hasta hoy-, de una colección de mapas que datan desde el siglo XV, de la más completa colección del cine documental vene-

zolano y de video etnográfico, así como de un acervo único de partituras manuscritas de reconocidos compositores venezolanos desde la colonia hasta el presente

En 1977, la Biblioteca Nacional tenía grandes vacíos en las publicaciones venezolanas. Hoy la colección consiste en 275.658 ejemplares y es fuente de consulta indispensable para la toma de decisiones del Ejecutivo

En cuanto a los manuscritos, entonces albergaba sólo 300, hoy cuenta con una colección de manuscritos literarios y de archivos de destacados hombre públicos que alcanzan las 300.000 piezas.

La comunidad bibliotecaria internacional, a través de la Federación Internacional de Asociaciones de Bibliotecas (IFLA), designó el Centro de Conservación Documental de la Biblioteca Nacional de Venezuela como el centro de formación especializada para América Latina y el Caribe y todas votaron por unanimidad para que ejerciera la Secretaría Ejecutiva de su asociación, ABINIA.

Esto ha sido posible porque existe visión de futuro, alianzas estratégicas y continuidad en el proyecto de modernización de los servicios bibliotecarios con respeto y dignidad al ciudadano y como apoyo al sistema democrático. Son pasos continuados hacia una meta de servicio a la comunidad.

”

“ **CIENCIA Y TECNOLOGÍA PARA LOS RETOS DEL PAÍS** ”

El Conicit ha llegado a sus treinta años de existencia en el país. De la entrevista que por tal motivo le hiciera un diario capitalino a su director Ignacio Ávalos, recogemos varios aportes de gran importancia para el desarrollo de la ciencia en Venezuela.

Resalta, en primer lugar, el esfuerzo sostenido por mantenerse como una institución centrada en sus objetivos propios y libre de las presiones y ataduras partidistas. Esto que aparentemente debiera ser obvio, no lo es tanto en la historia de muchas de nuestras instituciones, convirtiéndose su carencia en rémora para cualquier proyecto de desarrollo a largo plazo.

En segundo lugar está el intento de acercar el ejercicio de la ciencia a las grandes interrogantes y problemas del país, "mezclar la bata blanca del laboratorio" con las preocupaciones cotidianas de la gente, comprobar la validez de las elaboraciones teóricas desde su aporte a la resolución de asuntos que atañen a la vida nacional.

En esa misma dirección se encamina la iniciativa institucional de presentar al país su opinión sobre aspectos anteriormente exclusivos del mundo político: salir a la palestra pública, discutir y proponer, convocar y participar, junto a otras voces y planteamientos, en proyectos de carácter público.

Tampoco esto debiera sorprendernos, pues en principio la ciencia tiene que estar al servicio de la felicidad de los hombres y mujeres, al servicio de la vida. Sin embargo, en un mundo donde el corporativismo, lo complejo y costoso del financiamiento de la investigación científica y su super-especialización segmentada han convertido al mundo de la ciencia en un ghetto al servicio de las transnacionales y de los gobiernos de los grandes países, y consecuentemente al margen de las necesidades de las mayorías, no es frecuente encontrar orientaciones como las que se plantea el Conicit. De ahí lo esperanzador que nos resulta, cara al país, concebir el desarrollo de la ciencia teniendo presente los grandes problemas y retos de Venezuela.



LA MADRE TERESA Y LA INCULTURACIÓN

Mientras los teólogos se devanan los sesos, tratando de aclarar qué es eso de la inculturación y las estrategias pastorales que implica, la madre Teresa, con su vida y muerte, les ha cortado el nudo gordiano. Tal vez, por eso, cabría proclamar el 5 de septiembre, fecha de su muerte, como el día de la Inculturación en la Iglesia Católica. De origen albanés, pero nacida en Macedonia, se insertó entre los pobres de Calcuta, y de ese trasplante surgió una congregación de mujeres, vestidas de sari, que todo el mundo reconoce como procedentes de la India. Cuando uno se encuentra con una de esas Misioneras de la Caridad, tiene la sensación de que ya no es la Iglesia eurocéntrica la que viene a evangelizar a los subdesarrollados, sino que la Iglesia de la periferia, viene a conmover los cimientos del centro de la cristiandad, recordándole sus orígenes humildes. Se incrustó en un barrio de Calcuta, pero no dejó de proyectarse universalmente, y es que no tuvo miedo a los vuelos aéreos, ni se dejó intimidar por los " paparazzi", y supo someterse a todo tipo de entrevistas periodísticas y cotejos diplomáticos, hasta encontrarse con el premio Nóbel de la Paz, para su sorpresa.

Para el Papa, la Madre Teresa fue la mejor embajadora del mensaje cristiano en tiempos modernos. Cual otro Francisco de Asís, abrió sus puertas a todos, incluyendo a los no-católicos, y todo tipo de descartados de la sociedad moderna (marginales, leprosos, con sida...), sin descalificar a nadie. Se ha filtrado incluso que la Madre Teresa fue portadora de mensajes papales a China, donde el gobierno comunista ha seguido promoviendo una iglesia nacionalista, enfrentada a la autoridad papal. En todo caso, visitó Cuba, el único país

latinoamericano, que aún no ha visitado Juan Pablo II. En las exequias, hindúes, musulmanes, budistas, cristianos y seguidores de otras religiones acuden por igual a rendir homenaje a esta "santa de los pobres", saludándola indistintamente con una señal de la cruz o inclinándose ligeramente hacia adelante, según la tradición hindú. La religiosa será enterrada en una tumba que está siendo excavada en el primer piso de la casa central de la Congregación, fundada en 1950. Los ladrillos dispuestos en torno a la tumba llevarán gravada la palabra hindú "PREM" (Amor). La postura del Gobierno de la India, que tan defensivamente actuó en el pasado contra la injerencia de organizaciones religiosas del extranjero, deja sorprendida hoy a la comunidad mundial. El Primer Ministro de la India, Inder Kumar Gujral, al visitar la Iglesia de Santo Tomás, expresó: "también yo estoy huérfano ahora, Madre Teresa. Ya no está, pero su poderoso mensaje sigue estando entre nosotros", y, sin más, comparó a la religiosa y su labor en el país con el líder hindú Mahatma Gandhi. Contra cualquier indicio chauvinista, el Gobierno indio decidió celebrar un funeral de Estado, reservado normalmente a presidentes y primeros ministros. Cuando la Santa Sede pensaba enviar solamente una representación religiosa, incorporará también una delegación diplomática. Por su parte, ha trascendido que el gobierno albanés estaría deseoso de acoger los restos de Madre Teresa. ¿Albanesa?, ¿macedonia?, ¿india?, ¿occidental?, ¿oriental?, ¿hermana de los pobres del planeta? Probablemente estamos ante una santidad, cuyo signo de los tiempos ha sido la inculturación en tiempos de globalización.



AUMENTA LA MENDICIDAD

La mendicidad está creciendo a un ritmo acelerado. Cada día aumenta el número de los que circulan por las calles pidiendo algo de comer, algún dinerito para emergencias, alguna ropita, o simplemente "se martilla" para ver si algo cae. Jóvenes, niños, viejos, de mediana edad, mujeres y hombres. Es mucha gente y de todo tipo la que está en esta situación.

Hace años pasamos de la economía formal a la informal. Las estadísticas indican que un 60% de los trabajadores del país están ocupados en esa área gris de la economía que significa muchas cosas. Los que quedan en la economía formal, además de ser pocos, cuentan con muy malos salarios y no tienen ninguna seguridad social, porque todavía el Congreso Nacional y la Tripartita no llegan a un acuerdo. Ahora estamos dando un nuevo paso: de la economía informal a la pura y simple mendicidad.

Los jóvenes que no trabajan ni estudian, los niños de la calle y los desempleados permanentes no están encontrando, ni siquiera en la economía informal, la posibilidad de hacer cualquier cosa para ganarse la vida. Simplemente pasan directamente a la mendicidad como única forma de sobrevivencia. Probablemente dentro de poco habrá que decretar un estado de emergencia nacional para atender este movimiento creciente por medios extraordinarios, porque los buenos propósitos, las metas de la Agenda Venezuela, las reformas estructurales, no responden eficazmente a las urgencias de miles de personas que buscan en las calles alguna ayuda para no morir de hambre. Desgraciadamente lo único que se le sigue ocurriendo a nuestro Estado es aplicar operativos policiales especiales para limpiar las calles, aplicando la ley de vagos y maleantes.



!SUERTE Y... GACETA HÍPICA!

*Piense un número entre uno y diez...
concéntrese, dígallo en voz alta...
!!!correcto!!!... Usted es el feliz
ganador de esta sátira sobre los
juegos de envite y azar.*

¿Cree usted en el destino? Porque, si cree, eso significa que el número que botará mañana “lotoriente” está prede-terminado desde la eternidad, lo cual prueba algo que muchos hemos sospechado: que en la lotería hay trampa. Por otro lado, como decía Maquiavelo, ¿a qué otra cosa llamamos azar, sino a nuestra ignorancia sobre las causas de los eventos? Si conociéramos a la perfección las leyes físicas que gobiernan a las bolitas que giran en el bombo, podríamos predecir el número ganador. Y al parecer hay mucho Newton, mucho Kepler, mucho Copérnico manejando nuestras loterías. Por eso, se me hace sospechosa toda la formalidad con la que el animador acompaña al sorteo televisado:

—Estamos en presencia de la Notario Segunda de Primera Instancia de la Circunscripción Mercantil del Distrito Federal y Estado Miranda, ejusdem (éste no es ningún latinazo del locutor sino su habitual manera de aclararse la garganta). Ella además hizo campaña en la candidatura de Piñerúa... ¿Correcto?

—¡Es correcto!...

—Señora Notario... ¿Cuántas bolitas ve usted...? ¡ejusdem!!...

—Veinticuatro...

—La Notario acaba de decir, en alta, clara e ininteligible voz, veinticuatro... ¿Es correcto?

—Correcto...

—Agradezco a nuestro director que ponche las bolitas... ¡ejusdem...ejusdem! ...También quiero aclarar, a los fines de la limpia pulcritud de este proceso, que este seis se lee seis... ¿Correcto?

—¡Es correcto!...

—...y el nueve se lee nueve... ¿es correcto?

—Correcto...

—Bueno, vamos ya con el sorteo; pero antes recordemos aquel hermoso pensamiento del Libertador: “¡Solo el trabajo enardece!”...Así que ya lo sabes, Venezuela, ¡a trabajar! (ésta no es sino una clave para indicarle a Venezuela Rodríguez, la asistente de producción, que es el momento de encender la bomba de aire que mueve las bolitas).

La escrupulosa pulcritud asombra. ¡Como si la trampa fuese a hacerse frente a la cámara de televisión! La trampa es todo el proceso. Más aún, la trampa es haber logrado que el pueblo venezolano crea que las únicas posibilidades que tiene de salir de abajo son las que le ofrecen los juegos de envite y azar. ¿Qué paternalismo estatal?... El Estado, como buen padre criollo, hace tiempo que abandonó a sus hijos; aquí en lo que vivimos es en el estado de envite y azar. A tal punto se ha vuelto la lotería parte de nuestras vidas que ya no es sólo la lotería formal; son los bancos, los jabones, el queso amarillo, los cigarrillos y todo aquello que se ha vuelto tan caro e inaccesible que sólo puede venderse acompañado de algún sorteo. No me extrañaría que los criadores de cerdo, por ejemplo, estén agregando algún factor aleatorio a la comida de los puercos, que luego se materializará como premio en alguna marca de jamón, abriéndonos así la posibilidad de participar en un nuevo sorteo que bien podría llamarse “lotochancho”.

Es evidente que la loterización del país se ha convertido en una fuerza que nos supera y nos vence. Un proverbio oriental dice que un guerrero sabio es aquel que es capaz de utilizar una fuerza contraria en provecho de su causa (si no es un proverbio oriental, ¿verdad que merecería serlo?); es ésta la razón por la que aprovecho las pocas líneas que me

**A tal punto se ha vuelto
la lotería parte de
nuestras vidas que ya no
es sólo la lotería formal;
son los bancos, los
jabones, el queso
amarillo, los cigarrillos y
todo aquello que se ha
vuelto tan caro e
inaccesible que sólo
puede venderse
acompañado de algún
sorteo**

Laureano Márquez P.

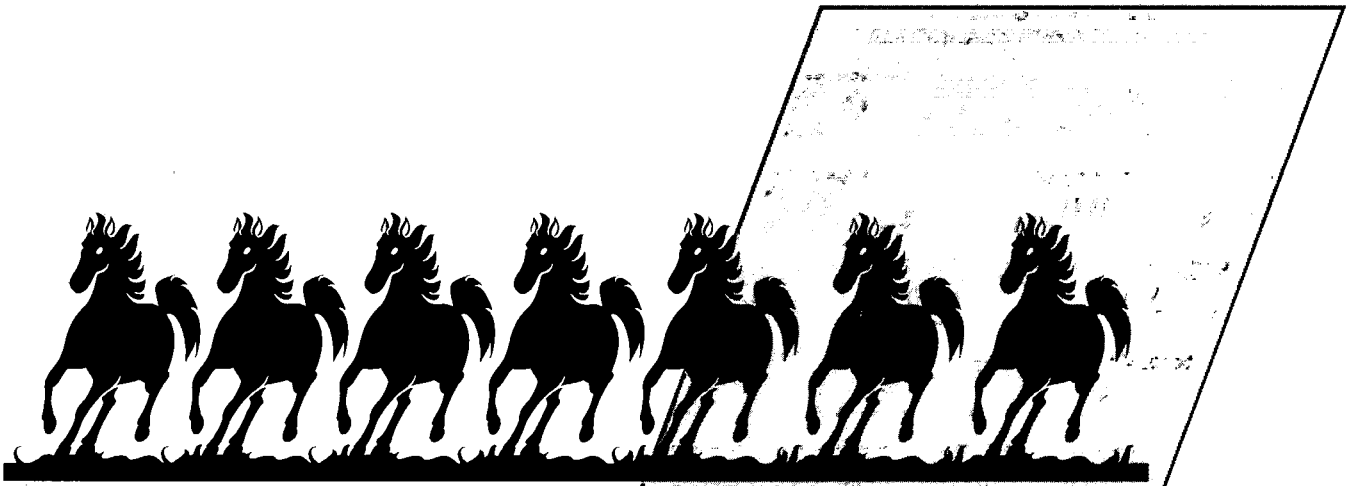

quedan para esbozar, a grandes rasgos, un par de proyectos en los cuales los juegos de envite y azar redundan en beneficio colectivo.

El primero de ellos es, por llamarlo de algún modo, el "Gran lote electoral", que consiste en diseñar un sistema para que los electores participen, usando la pestaña del tarjetón de votación, en un gran sorteo milmillonario a realizarse en el momento de los escrutinios. Esta propuesta tiene múltiples, y me atrevería a decir que hasta tripartitas, ventajas: en primer lugar, estimula notablemente la participación del electorado y garantiza la estricta vigilancia del voto por parte del *ciudadano-jugador* (nadie va a permitir que dejen su voto fuera de concurso), con el beneficio adicional de que se concursa sin otro costo que no sea el de madrugar y hacer la cola. Claro que el sistema tiene también una gran desventaja: a diferencia del actual, el fraude electoral podría comenzar a enfurecer al pueblo, con consecuencias impredecibles, porque una cosa es que le roben a uno los votos y el sueño de país, y otra, muy distinta, que le roben los reales y la suerte.

La Gaceta Hípica es uno de los fenómenos más interesantes de la cultura popular venezolana. La guerrilla fracasó en la década de los sesenta porque no comprendió el sentido trascendente de la Gaceta

El otro proyecto consiste en un "Plan intensivo de educación popular" a desarrollarse, con la respectiva regulación legal, mediante el uso de los espacios dedicados en los "mass media" a los diferentes juegos de envite y azar, por ejemplo, la Gaceta Hípica. La Gaceta Hípica es uno de los fenómenos más interesantes de la cultura popular venezolana. La guerrilla fracasó en la década de los sesenta porque no comprendió el sentido trascendente de la Gaceta. Usted trae a un Ingeniero de la Nasa y somete a su estudio un ejemplar de la mencionada publicación hípica y es muy probable que un hombre que es capaz de poner una nave en Marte entre inmediatamente en estado catatónico frente a las indescifrables columnas de números. Sin embargo, cualquier venezolano con tercer grado de instrucción maneja la Gaceta con la misma facilidad y maestría con que Albert Einstein lo hacía con la Teoría de la Relatividad. Entonces, y he aquí la propuesta, por qué no ofrecer cada carrera válida en forma de problema de álgebra al estilo de "Si Guanteña recorre

una distancia de 1.200 metros a una velocidad de cien kilómetros por hora y Tranquilo a una velocidad de 98 kilómetros, ¿cuál será el caballo ganador, siendo que a Tranquilo lo lleva Tovar y Guanteña está dopado?". Para facilitar la resolución de los problemas, se le ofrecería al *apostador-alumno*, por entregas y en la misma Gaceta Hípica, fragmentos del Álgebra de Baldor.

Los domingos en la mañana, cada vez que se trasmite el "Kino-Táchira", entre esférica y esférica se introducirían fragmentos de "Valores Humanos", ese programa que, según cuentan algunos noctámbulos, se transmite a las tres de la mañana; o se aprovecha, a la vez que se muestran las computadoras del sorteo, para ofrecer al televidente una suerte de "Cursillo de iniciación a Internet", o un cursito de inglés, o uno de español (que mucho aprovecharían los locutores).

En fin, el mundo de posibilidades que ofrecen los juegos de azar es prácticamente ilimitado. Y ahora, si me perdonan, los tengo que dejar, porque al momento de escribir estas líneas es domingo en la mañana y dentro de poco comienza uno de los sorteos y tengo que estar muy pendiente cuando introduzcan las esféricas, no vaya a ser que me metan gato por liebre, porque, lo que es hoy, salgo de abajo. ■

Laureano Márquez P es politólogo y humorista.

LA COOPERACIÓN INTERNACIONAL Y LA AGENDA DE EQUIDAD IBERO- AMERICANA

Me ha parecido conveniente comenzar esta presentación haciendo referencia al desarrollo de las discusiones sobre la cooperación internacional especialmente la cooperación económica -o lo que también se ha llamado el Diálogo Norte-Sur-, durante los últimos treinta años, particularmente en lo que se refiere a su contenido del principio de la justicia social, aplicada en el plano internacional.

EVOLUCIÓN DEL “DIÁLOGO NORTE-SUR” Y SU COMPONENTE DE JUSTICIA SOCIAL

Para todos los efectos prácticos, los orígenes de este Diálogo pueden situarse allá por el año 1964, cuando, con motivo de la celebración de la primera conferencia de la UNCTAD en Ginebra, los países en desarrollo decidieron unir esfuerzos y constituyeron el “Grupo de los 77” -proyecto en el que, por cierto, jugaron un papel clave hombres latinoamericanos, tales como Prebisch y Pérez Guerrero-.

Fue con la acción unida y concertada del Grupo de los 77 como se pudieron lograr resultados importantes, no sólo en la primera y segunda UNCTAD, sino en la consecuente proclamación por las Naciones Unidas de las llamadas “Estrategias Internacionales para el Desarrollo”: la primera para cubrir la década de los sesenta, y la segunda aplicada a la de los setenta. En estos procesos iniciales, no hay duda de que el elemento de **justicia** en las relaciones económicas internacionales constituía un factor preponderante -puede decirse que era la razón de ser de estos documentos-, ya que se afirmaba, y se aceptaba por todos, el principio de que los países desarrollados tenían un deber de asistir a los menos favorecidos, y que esto debía traducirse en políticas y medidas concretas en los ámbitos financiero, comercial, tecnológico, etc.

Todo esto continuó y llegó a lo que podría considerarse su momento culminante a mediados de la década de los setenta, cuando los países en desarrollo lograron hacer proclamar solemnemente en las Naciones Unidas la Declaración y Programa de Acción para el establecimiento de un Nuevo Orden Económico Internacional. Esto fue el año de 1974. Fue seguido, pocos meses después, por la adopción de la Carta de Deberes y Derechos Económicos de los Estados, con un contenido aún mayor de elementos basados esencialmente en la tesis de la justicia social internacional.

Como toda esta actividad coincidía con el primer llamado “*shock* petrolero” y el recién adquirido poder negociador de los países de la OPEP, parecía que esto no lo pararía nadie y que verdaderamente se iba a poder lograr una transformación profunda de las reglas de juego en las relaciones económicas internacionales. En efecto, al año siguiente se convocó la Conferencia de París sobre la Cooperación Económica Internacional, o Conferencia Norte-Sur, con el fin preciso de determinar las vías para instrumentar dicha transformación.

Pero los países en desarrollo calculamos y actuamos muy mal. Sobrestimamos nuestro verdadero poder de negociación y, por consiguiente, no supimos usarlo con prudencia hasta donde realmente podíamos llegar. La Conferencia de París terminó, después de dos años de labores, sin ningún resultado efectivo, porque los países petroleros se negaron a incorporar el tema energético en la agenda de cooperación internacional. Se intentó entonces llevar la negociación al ámbito de las Naciones Unidas, por medio de las denominadas “negociaciones globales”, pero éstas tampoco pudieron llevarse a cabo, ya que el Grupo de los 77 insistió en incluir en el temario la revisión total de los sistemas monetario y financiero internacionales, cosa a la que se negaron rotundamente los países industrializados... Se perdió, en opinión de muchos, una buena oportunidad en un determinado momento histórico, que quizás no sea fácil de repetir muy pronto.

Por otra parte, entre una cosa y otra, fue entrando la década del ochenta, la década perdida, con sus características de endeudamiento, hiperinflación, paralización y retroceso. Los países petroleros (aunque hubo un breve “segundo *shock*”) perdieron su poder negociador. Los países en desarrollo, cada vez más ensimismados, empezaron a confundirse y dividirse, en términos de objetivos y estrategias. Y en este río revuelto supieron obtener ventajas muy claras los nuevos actores en la escena internacional:

Oscar R. de Rojas

Fuimos testigos, a partir de mediados de la década de los ochenta, en los foros internacionales, y particularmente en las Naciones Unidas, de un paulatino pero implacable desmantelamiento de todo lo que se había construido en los veinte años anteriores. Se dejó de hablar de justicia. Se dejó de hablar de solidaridad. Se dejó de hablar de deberes

los gobiernos del Sr. Reagan y de la Sra. Thatcher, acompañados por sus colegas neoliberales (tanto del Norte como del Sur.)

Fuimos así testigos, a partir de mediados de la década de los ochenta, en los foros internacionales, y particularmente en las Naciones Unidas, de un paulatino pero implacable **desmantelamiento** de todo lo que se había construido en los veinte años anteriores. Se dejó de hablar de justicia. Se dejó de hablar de solidaridad. Se dejó de hablar de deberes. Se cambió por completo tanto el modelo de cooperación como el vocabulario. Se comenzó a hablar exclusivamente de “beneficio mutuo” y de “interés común” para regir las relaciones de co-

vemos con el tratamiento del tema de la inversión extranjera. En la década de los setenta, tratábamos en las Naciones Unidas de acordar un “Código de conducta para las empresas transnacionales”. Ello, por supuesto, fracasó, y veinte años después hemos revivido el proyecto en la OMC; pero esta vez se trata de un “marco común de tratamiento a la inversión

ya no tenía que temerle a la posible repercusión en el Sur de la “influencia comunista”. Sabemos todo lo que esto ha significado en nuestros propios países en términos de endiosamiento del mercado y la eficiencia, la pérdida de perspectiva moral, errores políticos monumentales y, sobretudo, sufrimiento de la gran parte de nuestras poblaciones. Pero, como yo estoy refiriéndome a los foros internacionales, continúo mi historia poniendo al día la situación de hoy, cómo la vemos a mediados de 1997.

IMPACTO DE LA IDEOLOGÍA PREVALECIENTE EN LOS ORGANISMOS INTERNACIONALES, EN PARTICULAR EL PROCESO DE REFORMA DE LAS NACIONES UNIDAS

En las Naciones Unidas, donde hasta hace pocos años se comenzaba la parte preambular de cualquier decisión sobre temas económicos, haciendo una referencia obligatoria al Nuevo Orden Económico Internacional y muchas veces también a la Carta de Deberes y Derechos Económicos de los Estados, hoy en día esto es absolutamente tabú. Ni siquiera es fácil invocar la resolución sobre el Derecho al Desarrollo, que es de adopción mucho más reciente. Como decíamos antes, las referencias y las discusiones se mantienen dentro de un marco limitado estrictamente por el beneficio mutuo y el interés común de las partes. Esto puede verse, como otro ejemplo, en una resolución que fue aprobada apenas la semana pasada, la llamada nueva “Agenda para el Desarrollo”. Es un documento tan insípido como largo, que lo único que logra hacer es copiar textos y lenguaje de resoluciones y conferencias acordadas previamente, especialmente durante los primeros años de esta década.

Estas últimas conferencias de la ONU, por cierto, de Río, el Cairo, Copenhague, Beijing y Estambul se han referido a los llamados “temas suaves” del desarrollo, como son el medio ambiente, la población, la condición de la mujer, y ciertos



operación internacional. Los países desarrollados estarían dispuestos a ayudar en algunas cosas a los países en desarrollo, pero no porque “deban” hacerlo, sino porque les conviene hacerlo, porque su propio interés nacional así lo recomienda. Esto, especialmente en áreas tales como la lucha contra el terrorismo, el narcotráfico, la proliferación de armamentos de destrucción masiva, las migraciones descontroladas, el crecimiento poblacional, las epidemias y ciertos aspectos de la protección del medio ambiente.

Uno de los más claros ejemplos lo

foránea”; es decir, un código de conducta de los estados frente a las empresas transnacionales. Esto quizás puede seguir llamándose cooperación internacional, pero obviamente ya no es una cooperación basada en la tesis de la justicia social...

Finalmente, como para rematar esta pérdida de poder negociador y protagónico de los países en desarrollo, tuvimos, al concluir la década, la caída del muro de Berlín, del bloque Soviético y el fin de la Guerra Fría. Se consolidó el mundo de una sola superpotencia, una sola ideología política y económica, la cual

aspectos de la problemática social. Precisamente, parte del nuevo enfoque, de la nueva ideología, es que foros intergubernamentales como la ONU no deben ocuparse de los temas “duros”, es decir, de los problemas del comercio, de los términos del intercambio, de los flujos financieros, de la asistencia oficial para el desarrollo, de la deuda externa, de la transferencia de tecnología, porque de estos se ocupará el “mercado” o, en el peor de los casos, las entidades especializadas (y “debidamente controladas”), como son el Banco Mundial, el Fondo Monetario Internacional o la Organización Mundial de Comercio. Lo mismo puede decirse de los esfuerzos por considerar ciertos aspectos del quehacer humano como empresa y patrimonio común de la humanidad.

Nuestros países, y da dolor decirlo, han sido en parte cómplices de este proceso. Así como a nivel nacional han aceptado las recetas de ajuste despiadado impuestas por las entidades financieras y gobiernos acreedores, también han accedido a nivel internacional a negociar sobre la base de “nuevas agendas”; el mejor ejemplo lo constituyó la Ronda Uruguay de negociaciones comerciales multilaterales. Aquí, aunque se retuvo formalmente, para todos los efectos prácticos se abandonó la defensa del planteamiento del tratamiento especial y diferenciado para los países en desarrollo sobre el que tanto se había luchado y se aceptó que en lo sucesivo, en la O.M.C., se discutirán y negociararán entre “iguales”, no sólo los temas comerciales tradicionales, sino también los “nuevos temas” que abarcan áreas tan delicadas y fundamentales, como son la inversión extranjera, la propiedad intelectual, y los servicios transnacionales. Al aceptar la tesis de la igualdad, estamos esencialmente abandonando la aplicabilidad de la justicia social en estos sectores y entregándonos al dominio de una simple justicia conmutativa que en muy poco nos podrá favorecer.

Sé que puede verse como pedante e injusto el que yo con tanta tranquilidad

culpe a nuestros gobiernos de seguir una equivocada estrategia de negociación en la Ronda Uruguay, cuando tanto esfuerzo y trabajo se invirtió en ello, enfrentándose a maquinarias de negociación muchísimo más desarrolladas y poderosas que las nuestras y lográndose, a fin de cuentas, importantes resultados para la liberalización del comercio mundial. Pero el punto que quiero traer a referencia es que, en el proceso, podemos haber perdido la perspectiva y -más por omisión que por comisión- plegarnos a la filosofía prevaleciente, por medio de la cual la búsqueda de la eficiencia, la productividad y la competitividad, en lugar de ser medios para propender a una mayor felicidad humana, se convierten, junto con el todopoderoso “mercado”, en fines en sí mismos. Y ésta es la tesis que sirve de sustento a la famosa “globalización”, la cual, junto con los aspectos antes mencionados, se ha convertido en los últimos años en objeto de una verdadera idolatría, en función de la cual debe ordenarse todo lo demás. Esto es incompatible con la sustentación de la tesis de la justicia social internacional, aplicada a las relaciones internacionales.

En las Naciones Unidas, donde se viene viviendo un largo y engorroso proceso de reforma y reestructuración -principalmente por presión de los Estados Unidos quien, además, tiene acumuladas y retenidas sus contribuciones a la organización por una cantidad superior a los mil millones de dólares- todo esto se traduce en un deliberado y bien calculado intento por eliminar o reducir al mínimo los programas y actividades que tienen que ver con el desarrollo y la cooperación económica internacional, especialmente los temas “duros” a los que nos referíamos antes. Estos se les quiere reducir, si acaso, a las dos instituciones de Bretton Woods y la OMC (lo que llamaba el Secretario Permanente del SELA el “triángulo de las Bermudas”) y dejar en la ONU sólo los temas suaves (derechos humanos, medio ambiente, población, etc.), más aquellos que mencionábamos antes que si interesan a los países

industrializados y que guardan más estrecha relación con la paz y la seguridad internacionales.

IMPLICACIONES PARA LA AGENDA COMÚN IBEROAMERICANA

Los países de nuestra comunidad iberoamericana pueden y deben hacer algo por recobrar la vigencia de los principios de la Justicia Social y del Bien Común, en sus dimensiones tanto nacional como internacional. Primero, deben tomar conciencia política de la necesidad de ello y estar dispuestos a aplicarlo dentro de sus fronteras. No se puede ir predicando por el mundo lo que no se practica en casa -y esto fue también un factor que debilitó la autoridad moral y el poder de negociación de los países en desarrollo en las décadas pasadas-. Pero una vez tomado este paso, hay que, poco a poco, ir replanteándolo en todos los foros internacionales donde se pueda. Soy de los que creen que los acontecimientos y el tiempo jugarán a favor de esta causa. Así como no serán sostenibles nuestros regímenes democráticos si no se fundamentan en una sólida base de igualdad y justicia social, tampoco alcanzaremos un mundo de paz y convivencia solidaria, si no hay justicia y equidad en las reglas del juego económico internacional. Ya hay muchas señales de resistencia a la implantación del modelo único para el desarrollo y progreso en el mundo, las cuales, aunadas a poderosos factores de índole religiosa, étnica y cul-

En el proceso, podemos haber perdido la perspectiva y -más por omisión que por comisión- plegarnos a la filosofía prevaleciente, por medio de la cual la búsqueda de la eficiencia, la productividad y la competitividad, en lugar de ser medios para propender a una mayor felicidad humana, se convierten, junto con el todopoderoso “mercado”, en fines en sí mismos

tural, están degenerando en forma creciente en expresiones de terrible violencia.

En este sentido, pienso que lo que está haciendo Europa en la construcción de una nueva unión política, económica y social es absolutamente crucial y guarda relevancia directa con nuestra situación y nuestro futuro en América Latina. Allá en Europa lo que se está discutiendo en este momento es hasta qué punto se accederá a la implantación de la vía neoliberal ortodoxa propiciada por los Estados Unidos -la cual indudablemente tiene más posibilidades de "competir" en el mundo globalizado- y hasta qué punto se mantendrán los logros de justicia social alcanzados durante el último siglo y medio y que dieron al capitalismo europeo la denominación característica de "estados del bienestar". Las dos cosas no se pueden maximizar al mismo tiempo y, por lo tanto, la decisión a tomar es eminentemente política. Sabemos que España y Portugal siempre han jugado un importante papel moderador y humanizante en este sentido y esperamos que lo sigan haciendo. Otros pueblos europeos parecen estar manifestándose en la misma dirección, como lo parecen evidenciar los resultados de las recientes elecciones en Inglaterra y en Francia.

Debemos, por lo tanto, observar con interés y cuidado el desarrollo de estos acontecimientos en Europa, saber tirar las conclusiones apropiadas y convenientes y no sólo llevarlas a los foros mundiales como la ONU, sino también apli-

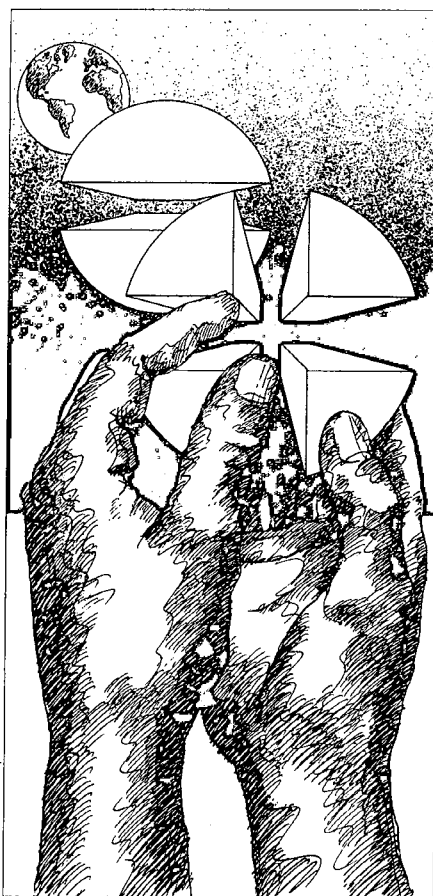

carlas a nuestros propios procesos de cooperación e integración en América. En especial, vienen a la mente las discusiones que se entablarán próximamente para la construcción de la famosa Área de Libre Comercio de las Américas, bien sea por medio de una ampliación del NAFTA o la creación de algo nuevo y aparte. No nos dejemos arrastrar allí por esa visión economicista y unidimensional del proyecto, que se nos lleve a aceptar irremediablemente el planteamiento de que sólo a través de economías totalmente abiertas, privatizadas y desregularizadas se podrá alcanzar el progreso y obtener los frutos de la integración. Eso simplemente no es tan sencillo, no es así. No olvidemos que somos desiguales en grados de desarrollo, y que nos encontraremos en múltiples desventajas frente a nuestros interlocutores del Norte. Y, sobretodo, no confundamos los medios con los fines. Cuando los medios no nos conduzcan a lo deseado, antes de pagar un oneroso "peaje", hagamos una pausa de reflexión y veamos qué es lo que verdaderamente nos conviene.

La otra cara de esta moneda es que, en su afán de lograr la mayor competitividad e inserción en el mercado mun-

dial, no debe la comunidad iberoamericana negarse a discutir temas, como los laborales, que sí pueden ayudar a promover la justicia social y el bien común, basándose en el argumento de que estos temas son introducidos en la agenda por los grandes países con fines meramente proteccionistas. Estoy refiriéndome a la inclusión de las llamadas "normas laborales" en las negociaciones tanto de la O.M.C. como del NAFTA y eventualmente del Area de Libre Comercio de las Américas. No dudo de que el interés que mueve a esto a muchos sectores en los países industrializados es de naturaleza esencialmente proteccionista, como lo es también en el caso de las normas ambientales. Pero no parecería correcto que los países de nuestra comunidad iberoamericana tomen como una de sus banderas el negarse *a priori* a discutir estos asuntos, cuando todos sabemos que, a la larga, podrían contribuir a mejorar y armonizar las condiciones de vida de nuestros trabajadores, la distribución del ingreso y, por ende, la justicia social y la paz.

El análisis integral de la realidad no es fácil. Las variables son muchas y complicadas. La tentación de irse por las soluciones simplistas y las recetas precocidas es grande. Pero hay que hacer el análisis completo; hay que resistir el reto radical, que hoy nos viene de la derecha. Hay que movilizar la voluntad política para construir un mundo donde lo que cuente sea el bien, la felicidad y la dignidad de sus habitantes y no su poder productivo o adquisitivo. Por lo singular de la Comunidad Iberoamericana, por su tradición de idealismo y de heroísmo, por su condición de "puente" entre el Primer y el Tercer Mundo, entre las culturas occidental y las demás, pienso que podemos hacer un gran aporte a la reconstrucción de una nueva agenda de solidaridad y de justicia social a nivel mundial, cosa que se requerirá, para garantizar la propia supervivencia, de una convivencia civilizada. □

Oscar R. de Rojas es Embajador de Venezuela Alto Comisionado en las Naciones Unidas

**Así como no serán sostenibles
nuestros regímenes
democráticos si no se
fundamentan en una sólida
base de igualdad y justicia
social, tampoco alcanzaremos
un mundo de paz y
convivencia solidaria, si no
hay justicia y equidad en las
reglas del juego económico
internacional**

ACERCA DE LA COOPERACIÓN INTERNACIONAL

FILOSOFÍA DE LA COOPERACIÓN INTERNACIONAL

Este artículo trata de poner encima de la mesa una realidad que se da también en Venezuela y de la que no se habla ni se reflexiona mucho, como es la cooperación internacional que, de igual modo que otros países del mundo, este país está recibiendo.

Para ello, me he planteado una estructura inicial que no sé si al final (y dado el número de consideraciones que hay que hacer) voy a poder respetar. En todo caso, me gustaría abordar tres grandes aspectos relacionados con este tema.

En primer lugar, se hablará sobre la filosofía que apoya la idea de la cooperación internacional.

Posteriormente, y en base a lo anterior, se esbozarían áreas que se plantean como objetivos de dicha cooperación. Finalmente, se planteará cuál es la realidad en Venezuela.

Resulta innegable, que se denomine como se denomine (Norte-Sur, Primer Mundo-Tercer Mundo, Centro-Periferia, países desarrollados-países subdesarrollados), la *desigualdad* en las condiciones de vida a nivel internacional ha sido una realidad siempre presente y cada vez en mayor medida.

Frente a esta realidad, las posiciones han sido muy diversas: desde los que apuestan por la continuidad del "orden" que propicia ese estado injusto y desigual, hasta los que defienden la ruptura total de las estructuras sociales, económicas y políticas que han propiciado esa lamentable realidad.

Entre esos dos extremos, ha evolucionado, por así decirlo, una idea de cooperación a nivel internacional. En un inicio, eran unos principios estrictamente caritativos los que se ponían en práctica, de tal modo, que eran políticas de atención primaria (dar de comer a la gente que se moría de hambre, curar las enfermedades que se mostraban más dolorosas e inhumanas ante la "sensibilidad" del ser humano...). En esta concepción caritativa, se trataban de resolver los problemas que saltaban a la vista, que por decirlo en otros términos "nos hacían llorar", sin ningún tipo de reflexión, ni por supuesto poner ningún tipo de medidas en marcha, para enfrentar esa miseria, esa pobreza, en definitiva esa "masiva marginación" con la que siempre se ha enfrentado la humanidad.

Por supuesto, no se hacía ningún cuestionamiento ni crítica a estructuras lamentables que provocaban esas situaciones, como las desiguales relaciones económicas internacionales, el neocolonialismo imperante, los procesos de endeudamiento, la grave crisis ecológica global... etc., sino que se nos acostumbraba a la presentación de imágenes duras que nos movieran a donar bienes y utensilios que ya no nos sirvieran o hacer depósitos de dinero en determinadas cuentas corrientes. Nada más.

En los años 70, esta situación cambia, y va evolucionando hasta llegar hasta donde hoy nos encontramos. ¿Por qué? Se puede hablar de todo un *proceso*, que no surge de la noche a la mañana, y de muchos antecedentes (entre ellos, todo el cuerpo teórico desarrollado en torno a la CEPAL), pero resulta muy interesante analizar la crisis económico-financiera de esa década y también la crisis política que se vivió. Básicamente, el sistema monetario y financiero se hundió, y perdió la estabilidad que desde el final de la Segunda Guerra Mundial había vivido, con lo cual los modelos de desarrollo necesitaban una reestructuración o planteamientos completamente nuevos. Pero lo que resulta más interesante de cara al tema que nos ocupa fue la crisis política que se ocasionó con el conflicto árabe-israelí y la subida subsiguiente de los precios del petróleo, fuente de energía básica para el desarrollo industrial. La producción mundial de petróleo estaba controlada en un elevado porcentaje por los países productores organizados en la OPEP. Estos países, además, pertenecían al denominado Sur, por lo que nos encontrábamos ante un hecho sin precedentes históricos, es decir, por primera vez, estos países del Sur controlaban una materia prima, el petróleo, esencial para el desarrollo económico del Norte. Por un momento, parecía que las relaciones desiguales y asimétricas entre Norte y Sur podían llegar a compensarse. Ésa era la esperanza de muchos, y en ese ambiente es donde más fuerza tomaron las ideas en torno al Nuevo Orden Económico Internacional (NOEI), a las propuestas de los llamados países no alineados... de modo que todo esto presionó en el organismo multilateral por excelencia, las Naciones Unidas (ONU), que llegó a aceptar el debate planteado y la necesidad de cambios, de modo que, entre otras cosas, se determinó que los países del Norte cedieran el 0,7 % de sus PIB para la realización de proyectos de cooperación de interés social con los países del Sur.

Esta llamada supuso un cambio inte-

Iñaki Valencia

resante en la concepción de la cooperación internacional, de modo que, tanto a nivel bilateral como multilateral, países y organismos correspondientes (BM, BID, PNUD...) trataron, en mayor o menor medida, de adaptarse a esta nueva tendencia, que suponía hablar de causas y razones estructurales en el fenómeno de la pobreza.

¿Dónde nos encontramos en estos momentos, después de dos décadas? Sinceramente, no se ha avanzado mucho en la definición de la cooperación internacional y en las áreas en que se debe intervenir. Esto se debió fundamentalmente a que, durante este tiempo, la compensación en las relaciones Norte-Sur, que pareciera pudiera darse, no se ha hecho nunca realidad, sino que se ha desvanecido, por muy diversos motivos, entre los que cabe destacar la reducción en la dependencia petrolera del Norte de los países del Sur (con la búsqueda de fuentes alternativas de energía y el descubrimiento de diferentes reservas petroleras alternativas), la dependencia militar del Sur respecto al Norte (en un clima de conflicto permanente, por ejemplo, en Oriente Medio) o los procesos de endeudamiento (que tanto han angustiados y siguen angustiando en América Latina). Sobre todo, por este último factor y ante el riesgo de poder ocasionar una crisis financiera internacional, el Norte ha vuelto a tomar las riendas (que por un momento, parecía no llevar) y, a través de los organismos multilaterales correspondientes (BM y FMI), ha impuesto un modelo de desarrollo, al que país tras país ha tenido que someterse, sin tener en cuenta las peculiaridades y características de las estructuras nacionales. Dentro de todo esto, se han subsumido grandes volúmenes de la cooperación internacional, que en líneas generales, sin estar en principios caritativos, tampoco llegan a afrontar las auténticas causas de las desigualdades y de la pobreza.

¿Y entonces? La situación actual de la cooperación internacional está bastante comprometida, sobre todo, con los procesos crecientes de la *globalización* ac-

tual, según los cuales, toda la humanidad está en una carrera de competitividad, a la cual llega en condiciones de igualdad en lo que a su capacidad se refiere. Pero, como se puede comprobar, se mire dónde se mire, esto no es, en absoluto, real. Y aquí es dónde deben operar las políticas de cooperación internacional. De igual manera que la globalización es una realidad, estas políticas deben hacer frente a la desigualdad en las capacidades de los seres humanos. Se trata de enfrentar y superar la pobreza, la exclusión y la marginación realizando las inversiones adecuadas, que abarquen la formación y capacitación, la creación de empleo, la mejora en las condiciones de salud y nutrición, derechos humanos... etc, en definitiva, tratar de desarrollar las condiciones que permitan a los grupos marginados organizarse, reivindicar sus intereses y, por ende, acceder a la parte que les corresponde en los procesos de producción y distribución. Y esto se debe a que en la realidad actual, no se puede hablar de explotados (que también los hay), sino de excluidos, es decir, personas, grupos, países e incluso continentes enteros (caso de África) que viven totalmente marginados del escenario internacional en sus distintos aspectos (económico, político...).

Como se puede comprobar, la idea de la cooperación internacional sería una especie de política social a nivel mundial, similar a lo que se puede entender por una política social nacional, que vendría justificada, además de por los argumentos que siempre han existido, por la nueva realidad globalizadora que se impone.

ÁREAS EN LAS QUE SE DEBIERA COOPERAR

Con la filosofía básica que se ha mencionado, hay muchas personas, grupos o colectivos pertenecientes a las sociedades "ricas" que se han movilizado o se están movilizando. Hablando, por ejemplo, de mi experiencia, la sociedad vasca (igual que otras sociedades del resto de Europa) desde finales de los años 80,

ha venido presionando a sus autoridades para que se dediquen más recursos (hasta llegar al 0,7 % de su presupuesto) y de la mejor forma posible (es decir, atendiendo unas áreas prioritarias) en el ámbito de la cooperación. Para esto, es muy interesante observar las movilizaciones (huelgas de hambre, incluidas) que ha habido o la cantidad de gente joven vasca que quiere participar en los diversos proyectos de cooperación que se están llevando a cabo. Y esto está teniendo efectos en el volumen y en el número de proyectos que, año a año, se va poniendo en marcha.

Ahora bien, es evidente que los recursos se van consiguiendo (aunque tan sólo cuatro países —Holanda, Suecia, Noruega y Dinamarca— cumplen el compromiso del 0,7 % del PIB) en procesos más o menos lentos. Sin embargo, dado que los volúmenes manejados cada vez son mayores, se hace necesaria una reflexión sobre determinadas cuestiones, antes de emprender cualquier tipo de acción.

Debido a lo reducido de este espacio, tan sólo voy a comentar algunas, centrándome sobre todo en la última:

- La cooperación internacional en ningún caso puede servir como pretexto, en la retirada del papel representado por los Estados nacionales y en la desviación de recursos que éstos deberían dedicar a distintas áreas de interés, para destinarlos a fines reprochables (como, por ejemplo, ha ocurrido en determinados países africanos, hacia fines militares). Y lo que es peor de esta situación es que la sociedad civil vaya perdiendo progresivamente sus formas de representación.
- Ni la cooperación internacional bilateral ni multilateral debe contener ayuda "condicionada" a la adquisición de bienes o servicios en un determinado país. Lamentablemente, en numerosas ocasiones, los intereses geoestratégicos (algunos proceden de las épocas coloniales) suelen pesar y ser un elemento importante en la definición de las políticas de cooperación.

- Relacionado con lo anterior, la cooperación internacional no puede representar un elemento de injerencia en las políticas nacionales, como ha ocurrido en las políticas sociales que algunos países de América Latina han implementado.

- En la medida en que en muchos países la cooperación internacional se ha convertido en un agente o actor más, es necesario que sus acciones estén coordinadas (entre los diversos organismos de cooperación que trabajan en un país) y que se consiga la mejor interrelación posible con las instituciones y las sociedades nacionales, de modo que se escuchen y, por tanto, se puedan atender las demandas más prioritarias.

- Por último, y para tratar de cumplir con su filosofía básica, se deben establecer estrategias y áreas prioritarias de actuación. En este sentido y con un carácter muy general, que sería necesario adaptar a la realidad de cada país, se pueden plantear :

- a. *Defensa y promoción de los derechos humanos*, entendiendo este aspecto con el objetivo de fortalecer, estructurar y organizar la sociedad civil; que se conozcan sus derechos y obligaciones, se potencie su capacidad reivindicativa por los canales adecuados... etc; que se dé acceso a las opiniones y vivencias de las mayorías excluidas.

- b. *Promoción de los grupos vulnerables*, en donde cabe englobar a las mujeres, niños, desempleados y ancianos. Se trataría de acciones que combinen la idea de corto plazo y, sobre todo, de largo plazo, es decir, buscar su incorporación en los distintos aspectos de la vida diaria.

- c. *Formación y capacitación*, especialmente, de las amplias mayorías jóvenes que desertan o repiten cursos en los correspondientes sistemas educativos.

- d. *Interrelación con el medio ambiente*, en la medida en que la pobreza

y la degradación del medio ambiente van unidas, con lo que los entornos de estas poblaciones se tornan más y más destrozados.

Vuelvo a insistir en la necesidad de que sean los propios actores nacionales los que definan sus demandas y, para ello, hay que apoyar a las comunidades fuertemente excluidas. Por ello, lo mencionado no deja de ser un planteamiento general, pero necesario.

REALIDAD DE LA COOPERACIÓN INTERNACIONAL EN VENEZUELA

Venezuela es un país que, bajo el prisma de la cooperación internacional, resulta difícil, en el sentido de que sus indicadores macroeconómicos (PIB per cápita, reservas internacionales...) son buenos y, por lo tanto, en una primera impresión, no debiera ser objeto de dicha cooperación, dada la escasez de recursos con la que se trabaja.

Además, se encuadraría entre los países (CEPAL, 1990) (1) que presenta una *brecha de pobreza* (monto agregado de recursos que sería necesario transferir a los hogares indigentes, para que todos ellos alcanzaran un ingreso equivalente a la línea de pobreza) en torno al 2 % de su PIB, lo que implica que es razonable pensar que con sus propios recursos pudiera hacer frente al problema de la pobreza. En este sentido, es una realidad muy diferente a la que se vive en otros países de América Latina como Ecuador, Perú, Bolivia, Nicaragua, Honduras... etc.

Si por otro lado, atendemos a un indicador como el IDH (PNUD, 1996) (2), observamos que Venezuela está en una posición intermedia (gracias a su renta per cápita en términos de paridad de poder adquisitivo), aunque con un progresivo descenso desde que en 1990 se creara el IDH, lo que indica un fuerte deterioro de sus condiciones de salud y educación. Y este último factor (que ya procede desde final de la década de los 70 y toda la década de los 80) es el que ha provocado que, a pesar de todo lo mencionado, en Venezuela se dé cooperación internacio-

nal.

Se trata de un país que, en el contexto de América Latina, se ha enfrentado tardíamente con el modelo exitoso de desarrollo anterior y que, sobre todo desde finales de los 80 (concretamente a raíz de los sucesos de 1989), ha captado la atención internacional como país objeto de cooperación.

La gente que trabajamos en esta área observamos que el problema no es la ausencia de recursos, sino la distribución de los mismos, es decir, de todos los mecanismos y estructuras que hacen que la población pobre (se mida con la línea de pobreza, con el método de las necesidades básicas insatisfechas -NBI- o con el método Graffar modificado) sea la mayoría del país. Es doloroso comprobar la desmovilización, la desestructuración y la falta de expectativas de este conjunto de población, que se encuentra en uno de los países con más altas tasas de desigualdad en la distribución del ingreso.

Y es en este terreno donde, por lo tanto, la cooperación internacional cobra sentido y razón de ser en Venezuela y lo que ha hecho que organismos e instituciones muy diversas trabajemos en proyectos de derechos humanos, formación y capacitación o proyectos medioambientales.

¿Estamos consiguiendo el objetivo planteado en el ámbito de la cooperación internacional? La consideración de este aspecto corresponde a la propia sociedad venezolana y, en especial, a la gran mayoría marginada que se enfrenta a distintas amenazas (3) y con la que realmente pretendemos trabajar. ■

Iñaki Valencia es asistente técnico de Cooperación en el Instituto Vasco-Venezolano de Cooperación Eguzki.

1. Informe de la Comisión Latinoamericana y del Caribe sobre el Desarrollo Social, BID-CEPAL-PNUD, Santiago de Chile, 1995.
2. Informe sobre desarrollo humano, PNUD, México D.F., 1996.
3. *Amenazas actuales a la gobernabilidad democrática*, Arturo Sosa. Revista SIC N° 53, Abril 1.997.

ANDRÉS ELOY BLANCO, POETA RELIGIOSO

No puedo ocultar la emoción que me produce evocar la memoria de Andrés Eloy Blanco. Está indisolublemente unido a mis reminiscencias infantiles y juveniles. A mi madre le encantaba escuchar un programa de recitación de poesías que, si mal no recuerdo, se transmitía todos los domingos por la mañana, a través de Radiodifusora Venezuela o Radio Tropical, en la voz de Luis Edgardo Ramírez. De forma recurrente los poemas de Andrés Eloy entraban en la programación.

Por otra parte, en las clases de castellano y literatura en el Seminario Interdiocesano de Caracas, las manos férreas de los padres eudistas Darío Patiño y Alfonso Monsalve nos hacían aprender en los primeros minutos de cada clase poemas enteros de la literatura castellana de todos los tiempos y autores. No podían faltar La Casita Blanca de Cecilio Acosta y El Canto a España de Andrés Eloy Blanco. Lo más temible era escuchar el nombre de uno y el primer verso "Yo me hundí hasta los hombros en el mar de occidente...", para saber que se ponía en juego la capacidad memorística, el promedio de la nota de la materia y el tiempo del recreo al que había que dedicarle repasar los versos si uno no era capaz de agregar en cada clase una nueva estrofa sin titubear.

**Mons. Baltazar Enrique
Porras Cardozo**

Andrés Eloy está unido, pues, en los muchachos de mi generación a lo más romántico y sublime, y a lo más criollo y autóctono. De alguna forma, es expresión de la más prístina venezolanidad.

He leído con atención y hasta con fruición los numerosos artículos en los que se ha rendido merecido homenaje al excelso y polifacético Andrés Eloy Blanco. Pero he echado de menos el que no haya sido tocada una faceta a mi modo de ver connatural y original a la obra sobre todo poética del bardo cumaneño: su dimensión religiosa.

No tengo elementos de juicio suficientes para aseverar ni juzgar sobre la formación y vivencia religiosas cristianas de nuestro poeta. Sin embargo, he podido recoger que procede de familia de convicciones católicas y que recibió en su niñez y adolescencia ejemplos y formación que constituyen la base de una aguda y penetrante religiosidad. Su esposa fue también mujer de acendrada fe y devociones cristianas.

Seguramente que los avatares de la vida, su inquieto mundo intelectual y político, no encontraron resonancia en los aletargados círculos de reflexión religiosa de las primeras décadas de nuestro siglo. Pero no apagaron ese mundo subyacente de valores y principios unidos a expresiones populares de devoción y oración.

Hay una anécdota, quizá poco conocida por la mayoría de biógrafos y tratadistas del poeta oriental, que fue la que me movió a escribir sobre el tópico que nos ocupa. Ocurrió durante su confinamiento en Timotes entre los años 1931 y 32 por órdenes del General Juan Vicente Gómez. Como relatan viejos testimonios, en aquel diminuto y perdido pueblo andino la presencia de Andrés Eloy resultaba para algunos incómoda, pues se sabía de su condición de preso político. Por ello, era mejor no ser identificado como cercano a él. Sin embargo, uno de los hombres más singulares y originales con quien pudo toparse nuestro poeta fue con el cura de aquel pueblo, el Padre tachirenses Buenaventura



Vivas, quien tenía más de veinte años de servir aquel curato. Si bien estaba ligado por amistad con el dictador de La Mulera, era hombre progresista, arrojado y empeñoso y amante de la verdad y el bien. El es el verdadero padre intelectual de la carretera trasandina. Pero eso es harina de otro costal.

Pues bien, estos dos hombres hicieron buenas migas. Trabaron amistad, compartieron tertulias, caminatas y paseos en mula, y seguramente, como veremos más adelante, el cura intentó hacer de Andrés Eloy devoto feligrés. Aún más, el Padre Vivas lo llevó de acompañante en una cabalgata con motivo de la visita del Gobernador Encargado del Estado, Doctor José R. Sanz. Existe un testimonio gráfico que habla por sí solo: una fotografía del Padre Vivas con sotana, teja y leontina, con la mano sobre el hombro del amigo, como en señal de bendición y protección, de aquel magro caballero de sombrero, corbata y gabardina: Andrés Eloy Blanco.

En un diminuto folleto titulado "Bodas de Oro Sociedad San José Timotes 19 de marzo 1931-1981" se lee que, queriendo el Padre Buenaventura Vivas impulsar la festividad del Patrono San José, se convocó el primer domingo de marzo del año 1931 a una asamblea general para fundar una sociedad. Por votación secreta se constituyó la Directiva. La lista de Vocales electos fue la siguiente: Dr. Andrés Eloy Blanco, M. Edecio La Riva Araujo, Leonidas Simancas. La primera lista de socios ascendió a treinta y tres inscritos.

En medio de la amargura y desaso-



siego del destierro y confinamiento, debió ser Timotes refugio, reencuentro espiritual y cercanía con lo trascendente y religioso, que no le apagó su vena poética, por el contrario, la templó y elevó a cimas más altas. Tanto para la loca Luz Caraballo como para Andrés Eloy, “frailejón para olvidarte, la angustia se te reparte: uno, dos, tres, cuatro, cinco”.

El alma creyente de Andrés Eloy se expresa fundamentalmente a través de la religiosidad popular. En él se juntan, en armoniosa simbiosis, la manifestación de lo popular, no como algo añadido o postizo, sino connatural. Siendo un hombre cultivado y perteneciente más bien a un estrato social acomodado, lleva dentro de



sí el alma popular. Una de las formas como los latinoamericanos vivimos lo popular es a través de ese sustrato religioso católico que fue sembrado desde los inicios de la evangelización y forma parte del ser integral. El documento de Puebla define la religiosidad del pueblo como “un acervo de valores que responde con sabiduría cristiana a los grandes interrogantes de la existencia. La sapiencia popular católica tiene una capacidad de síntesis vital; así conlleva creadora mente lo divino y lo humano”(448).

Magistralmente, la poesía de Andrés Eloy nos transporta a las devociones más sentidas. Para muestra basta un botón. Caracas fue sometida, y lo sigue siendo, al azote de las epidemias. Las viejas iglesias de la capital conservan devociones que rememoran los favores obtenidos en momentos aciagos por una población desvalida que no tiene más asidero que recurrir a Dios y los santos. ¿Quién que viva en Caracas no ha entrado alguna vez a la Basílica de Santa Teresa? ¿No son miles y miles a lo largo de los siglos los que han acompañado la procesión del

Nazareno un miércoles santo? Seguramente impresionado por la belleza de la imagen y la acendrada devoción popular -¿de la que él era partícipe?-, Andrés Eloy recogió la leyenda caraqueña que tuvo al Nazareno de San Pablo como protagonista junto a un humilde limonero portador de curación. El poeta lo expresa con sordo reclamo por lo que no debe olvidarse:

*En la esquina de Miracielos
agoniza la tradición.*

*¿Qué mano avara cortaría
el limonero del Señor?*

*Miracielos: casuchas nuevas,
con descrédito del color:
antaño hubiera allí una tapia
y una arboleda y un portón.*

La descripción de la procesión es sublime. Quizá fue la misma que aquel año de mil novecientos veintitrés acompañó furtivamente Andrés Eloy:

*Un aguacero de plegarias
asordó la Puerta Mayor
y el Nazareno de San Pablo
salió otra vez en procesión...
Sobre la frente del Mesías
hubo un rebote de verdor
y entre sus rizos tembló el oro
amarillo de la sazón.*

*De lo profundo del cortejo
partió la flecha de una voz:
¡Milagro! Es bálsamo, cristianos,
el limonero del Señor!*

Añoro con nostalgia mis años de monaguillo en Santa Teresa. Junto a las plegarias y velitas, el grupo de muchachos que ayudábamos a los oficios recitábamos delante de Monseñor Hortensio Antonio Carrillo o del singular Padre Delgado, prebendado de la Catedral, los versos del poema que atraía a los promeseros.

*El Nazareno de San Pablo
tuvo una casa y la perdió,
y tuvo un patio, una tapia
y un limonero y un portón,
¡malhaya el golpe que cortara
el limonero del Señor!*

Pero, a mi modo de ver, es en la poesía religiosa popular, de protesta diríamos hoy, donde mejor se describe el alma de un creyente que suspira por una expresión religiosa más ligada a lo social, a la igualdad de clases, a la cercanía del rico y del pobre. Y ello se vuelve reclamo social, pero sobre todo reclamo a Dios. ¡Qué a gusto se hubiera sentido Andrés Eloy si hubiera vivido unos años más, y a sus oídos llegaran los nuevos aires del Concilio Vaticano Segundo y los gritos angustiosos del documento de Medellín! Hubiera recreado aquellos versos navideños en los que él se siente nacer con el Niño Dios:

*Y yo me encontré conmigo,
que venía de sus ojos,
anciano y recién nacido.
Así le nací de nuevo,
y nacieron otra vez
el hombre que viaja en mula
y el que va detrás del buey
y el mundo, que va de pascua
detrás del Belén de amor
que ella amanece en las marchas.*

A mí se me antojan de una actualidad y de una sintonía impresionantes con la postura de la Iglesia en nuestro continen-



te el conocido poema “píntame angelitos negros” y “la postulación proletaria de Santa Serapia”. Y esa plegaria, hecha imprecación y sorda esperanza de “la dedicación de la mañana a Jesús de Galilea”.

*Jesús, mi comandante,
suprema fórmula de hombría,
flor de Varón en la perfección
última,
As de los Ases:
A la hora de salir el sol,
yo te ofrezco el levante de mis ojos
despiertos
y la semilla hinchada de mi primera
idea.*

Y no será un acto de fe y hasta un reclamo como el del joven profeta Jeremías esta estrofa:

*porque, sin merecerlo, tú, mi jefe y
amigo
me empujaste a la marcha entre los
dedicados
y me estás regalando mi manjar de
Deber,
por mi signo de fe clavado en tus
vanguardias,
¡gracias!*



El clamor por la justicia y la igualdad, con una pizca de humor, brota en estos versos:

*Viva Santa Serapia,
postergada injustamente por las
Santas mantuanas...
la amo con todo mi corazón
socialista.*

*Amo en ella
la democracia del otro mundo,
amo a Santa Serapia, a quien nadie
amó nunca...*

*Seré amigo del padre
que dé, valientemente, a una hija su
nombre...
amaré a quien le encienda una vela,
amaré a quien le pida algo,
amare al hombre bueno que le haga
una promesa.*



Una de las exigencias de la fe es que se encarne en la realidad concreta. Qué mejor manera de increpar a lo importado, también en lo religioso que estos conocidos versos:

*Pintor nacido en mi tierra,
con el pincel extranjero,
pintor que sigues el rumbo
de tantos pintores viejos,
aunque la Virgen sea blanca,
píntame angelitos negros.*

A Dios se busca y se llega por infinitos caminos. Y hay un cielo siempre abierto para quien lo busca en la oscuridad de la noche de la vida con sinceridad y honestidad. Ese es el cielo que pedimos para Andrés Eloy, plenitud de amor, rodeado de angelitos negros, de Santa Serapia, del niño pobre con el juguete caro, rodeado de hijos con uno en los brazos como San Antonio o la

Coromoto, porque cuando se tiene un hijo y cuando se ama, se tiene y se ama a todos.

*No; amar es amar y amar,
es como amar de dos modos:
a unos como hijos de Dios
y como a Dios, a uno solo...
Hijo mío, que eres mis dos hijos,
a un tiempo con el hijo infinito,
igual que en el encaje del Misterio
el Hijo es uno con el Santo Espíritu
y en Ellos y en El están enteros
los irredentos y los redimidos. ■*

Mons. Baltazar E. Porras C. es Arzobispo de Mérida



LA POESÍA AGOTA LAS ENTRADAS

Acaba de concluir la VI Semana Internacional de la Poesía, organizada por la Casa de la Poesía Juan Antonio Pérez Bonalde. Las seis veces que este evento ha tenido lugar ha sucedido en los espacios del Centro Cultural Consolidado, y no exagero un ápice si afirmo que el aforo del teatro se queda corto y, lamentablemente, mucha gente queda fuera sin poder oír a los poetas leer sus textos. Quién iba a pensarlo: la poesía agotando las entradas y gozando del público más respetuoso y culto de toda la ciudad. Ni una mosca se mueve en la sala cuando un poeta habla y, además, la intensidad de los aplausos está conectada con la calidad del poema que se escucha. Nada de prodigarse acriticamente: los mejores se llevan las palmas.

La sorpresa ya cumple seis años. Los incrédulos creyeron que la melancolía de las salas desoladas sería el signo de estos encuentros, pero no fue así: el lector de poesía es fiel, seguro y exigente. Los primeros sorprendidos fueron los organizadores que veían las largas colas de gente esperando desde muy temprano que abrieran la sala. La práctica del recital venía tomando cuerpo en Venezuela desde hace ya un buen tiempo, pero la modalidad de llamar a un dramaturgo para que hiciera una puesta en escena con los poemas ha sido un paso hacia adelante con resultados insospechados para todos: el poeta satisfecho, el dramaturgo entusiasmado con una nueva posibilidad, los actores felices con la oportunidad de un maravilloso parlamento, y el público complacido por la oferta de un espectáculo inteligente.

Pero estas semanas que premedita Santos López no se agotan en el recital, ofrecen conferencias de los cinco miembros del jurado, compuesto por un venezolano y cuatro extranjeros. Por lo general, los foráneos son profesores universitarios de los Estados Unidos de Norteamérica y Europa o extraordinarios poetas. Además, son invitados otros autores de fuera para participar con una lectura de sus textos o una conferencia o un taller de poesía para los jóvenes. Tam-

bién, al final de la jornada está prevista la presentación de los libros de autores del patio, que recién han visto salir sus libros de la imprenta.

¿QUIÉNES VINIERON?

Desde Mérida hasta Caracas voló Ramón Palomares, el gran poeta a quien se le rendía homenaje en esta ocasión. La obra de Palomares es fundamental para la poesía venezolana: recoge el habla de su tierra andina natal, con los giros propios de la zona, y trastoca el lenguaje hasta llevarlo a cotas universales de belleza poética. Siempre la Semana Internacional de la Poesía le es dedicada a un poeta venezolano de obra significativa. Hasta el estrado han subido Juan Liscano y Juan Sánchez Peláez, y a la memoria de Rafael José Muñoz y Arnaldo Acosta Bello fueron dedicadas sus respectivas semanas.

De Colombia vinieron Jaime Jaramillo Escobar y Darío Jaramillo Agudelo. El primero había venido antes y dejó deslumbrados, en aquella y esta oportunidad, a propios y extraños, con su extrañísima manera de leer sus poemas. Se coloca en el escenario y adopta una pose de declamador decimonónico, vestido con un correcto y discreto traje, y comienza a desenrollar el poema, mientras lo lee. Quiero decir: el poema es un rollo que va bajando como un pergamino, y es leído con entonaciones dramáticas y humorísticas que logra momentos de verdadera genialidad por lo hilarante de toda aquella puesta en escena. La ironía, la sorna y la belleza se dan la mano estrechamente. Así fue, también, esta vez en que Jaramillo Escobar estremeció a los asistentes con su espectáculo desconcertante y maravilloso.

El otro Jaramillo, Darío, es el autor de uno de los poemas de amor más celebrados de toda Colombia. En uno de los célebres Festivales de poesía de Medellín, donde se llena todos los días durante una semana un estadium con siete mil personas, el poeta leyó estos poemas amorosos, que ya habían sido mayoritariamente votados en una elección que se convo-

Rafael Arráiz Lucca

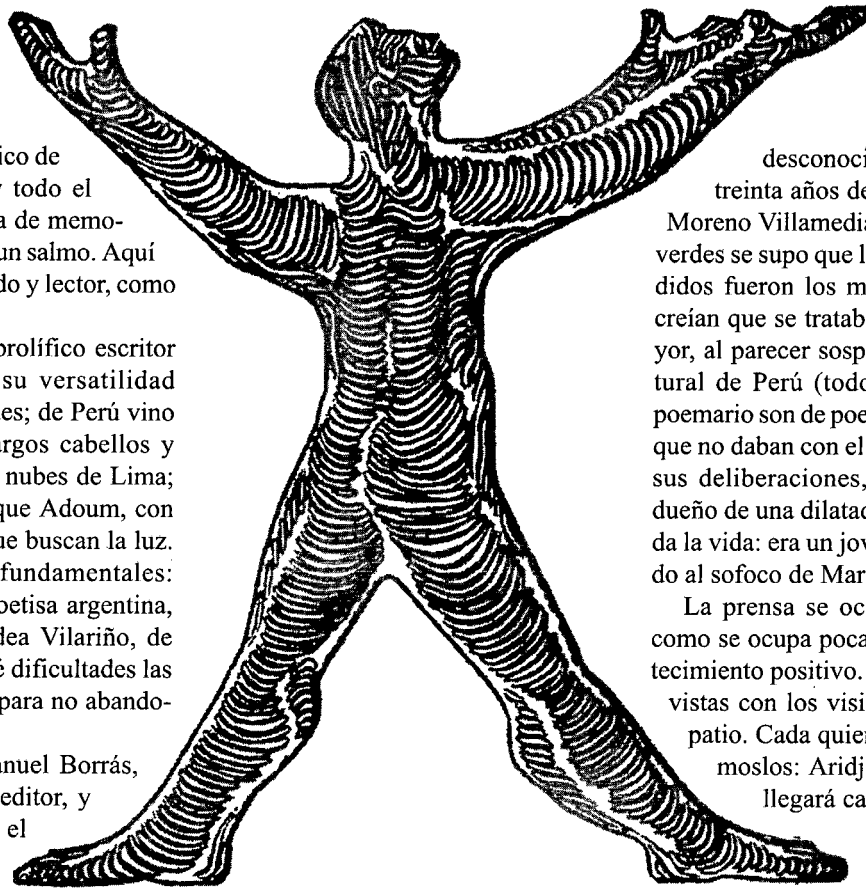

có a través de un periódico de circulación nacional, y todo el público siguió la lectura de memoria como si se tratara de un salmo. Aquí estuvo Darío como jurado y lector, como enamorado y juez.

De México vino el prolífico escritor Homero Aridjis, con su versatilidad asombrosa y sus verdades; de Perú vino Arturo Corcuera, de largos cabellos y poemas tocados por las nubes de Lima; de Ecuador, Jorge Enrique Adoum, con sus excelentes versos que buscan la luz. Faltaron dos mujeres fundamentales: Olga Orozco, la gran poetisa argentina, y la no menos poeta Idea Vilariño, de Uruguay, quién sabe qué dificultades las retuvieron en sus casas para no abandonar el Sur.

De España llegó Manuel Borrás, con su educado ojo de editor, y de los Estados Unidos el profesor Merlin Forster. Éste último

ofreció una interesantísima conferencia donde organizó la poesía hispanoamericana a partir de la metáfora de las capas geológicas, con absoluta pertinencia, ya que la poesía del continente es su especialidad, su objeto de estudio en su centro académico, y su devoción mayor.

La representación nacional estuvo abanderada por Eugenio Montejo, Armando Rojas Guardia, Cecilia Ortiz, José Balza, Luis Camilo Guevara, Luis García Morales, Eleazar León, Carlos Brito, Jesús Sanoja Hernández y Oscar Rodríguez Ortiz. La puesta en escena de la poesía de Palomares corrió por cuenta del director de teatro Antonio Costante y la actuación fue de Elba Escobar y de Mariano Alvarez. Este último brindó una dramatización inolvidable, memorable, del poema al padre de Palomares. Este minuto en que Alvarez interpretó el poema fue el punto más sublime de toda la Semana, un minuto tocado por las alas de los ángeles.

ENTRE PRESENTACIONES Y EL PREMIO

A lo largo de esta Semana se presen-

taron más de diez títulos. Entre ellos, una Antología de la poesía de Palomares, editada por **Tierra de Gracia Editores**, gracias al entusiasmo de Enrique Hernández D'Jesús; los libros del **Grupo Eclipsidra**, firmados por Carmen Verde Arocha, Luis Gerardo Mármol Bosch, Carmelo Chillida; los poemarios de la editorial **Pequeña Venecia**, con la autoría de Martha Kornblith, Mark Strand, Javier Lasarte, Víctor Manuel Mendiola, Patricia Guzmán, Omar Cáceres y Martha Canfield y, finalmente, el libro publicado por el Fondo de Cultura Económica de México, de Homero Aridjis.

El viernes 29 de agosto se abrieron las plicas y se supo el nombre del ganador del premio Internacional de Poesía Juan Antonio Pérez Bonalde, acreedor de seis millones de bolívares, el más alto que se entrega en Venezuela, para el género de poesía. Concluía así, aquella semana que fue posible gracias al aporte del Conac, del Centro Cultural Consolidado, de Fundarte, de la Fundación Cultural Chacao y de tantos otros patrocinantes orquestados por la Casa de la Poesía. El ganador del premio resultó ser un

desconocido poeta zuliano, de treinta años de edad, llamado Luis Moreno Villamediana. Por los caminos verdes se supo que los primeros sorprendidos fueron los miembros del jurado: creían que se trataba de un hombre mayor, al parecer sospechaban que era natural de Perú (todos los epígrafes del poemario son de poetas peruanos) y, aunque no daban con el nombre del autor en sus deliberaciones, intuían que era el dueño de una dilatada obra. Sorpresas te da la vida: era un joven que vive sometido al sofoco de Maracaibo.

La prensa se ocupó de este evento como se ocupa pocas veces de un acontecimiento positivo. Llovieron las entrevistas con los visitantes y con los del patio. Cada quien dijo lo suyo, oigámoslos: Aridjis afirmó: "El poeta

llegará cantando al fin de milenio": Adoum dijo: "No escribo pensando en que al-

guien pueda leerme"; Moreno Villamediana sentenció: "Buscamos mucho la piedad y nunca la honestidad"; Jaramillo Agudelo deslizó: "No existe el verso del odio"; Corcuera confesó: "Escribo para ser entendido hasta por las mariposas"; Jaramillo Escobar fue enfático: "Uno de los problemas de la poesía actual es su intelectualización"; además dijo: "La poesía acelera la economía" y "Es preferible vivir en la luna"; Montejo tuvo un giro moderno y afirmó: "La poesía siempre tuvo su Internet".

La Semana ha concluido: el público más respetuoso de la ciudad esperará doce meses para ver convertida su pasión lectora en espectáculo; mientras tanto estarán solos en sus habitaciones oyendo la voz de sus poetas, la "otra voz" de la que habla Octavio Paz. Este fenómeno de concurrencia y devoción espera el estudio de los psicólogos, los sociólogos y de otros expertos en conductas colectivas. Se dice que el venezolano no lee, pero llena las salas de los recitales de poesía. ¿Quién entiende esto? ■

Rafael Arráiz Lucca es comunicador social, poeta.



TRANSMISIONES DEL CELAM VIA SATELITE

Según informaciones de la agencia EFE, la Iglesia Católica en América Latina manejará dos canales de televisión que emitirán, vía satélite, uno en portugués desde Brasil y el otro en español desde Venezuela. Mons. Oscar Rodríguez, Presidente del Consejo Episcopal Latinoamericano (CELAM) y Arzobispo de Tegucigalpa, declaró al diario local "El Heraldo" que la empresa Direct-TV le ofreció gratuitamente al CELAM los dos canales, que empezarán a operar este año. "Los acepté como un gran riesgo, pero ahora nos toca alimentar estos dos canales", con producción destinada a los millones de católicos latinoamericanos. En Brasil, explicó Mons. Rodríguez, se aprovechará la infraestructura del canal católico Red de Vida, para las emisiones en portugués, y desde Venezuela se difundirá la producción de todos los canales católicos en español del resto de América Latina. Entre los países donde hay canales de televisión católica se encuentran Argentina, Brasil, Costa Rica, Chile, México, Panamá, República Dominicana y, próximamente, Honduras. La decisión del CELAM supone el posicionamiento de la Iglesia Católica a favor de uno de los dos grandes consorcios que competirán por la hegemonía del espacio televisivo en América Latina. En efecto, el paso previo a la salida de DirecTV fue el lanzamiento del satélite Galaxy R, responsable de la transmisión para la región. Hughes Communications Inc., la mayor operadora mundial de satélites privados, junto a la Organización Diego Cisneros (Venezuela), el Grupo Abril (Brasil) y Multivisión (México), fueron las empresas que comandaron el proyecto. Con una inversión de capital de 800 millones de dóla-

res, esta sociedad está constituida en 60% por la HC Inc., en 20% por la ODC, en 10% por Multivisión y en 10% por Televisao Abril. Dentro de los planes de expansión de DirecTV, está previsto para el último trimestre de este año el lanzamiento de un nuevo satélite denominado Galaxy VIII-I, cuyo costo está estimado en 250 millones de dólares, y contará con 32 traspondedores que beneficiarán a los suscriptores de Latinoamérica y el Caribe. Esta inversión colocará a los Cisneros en competencia directa con otra gran alianza estratégica de News Corp., de Rupert Murdoch, Telecommunications Inc., Televisa de México, y Organizacoes Globo de Brasil, que próximamente pondrán un servicio similar llamado Sky Latin América. La oferta gratuita al CELAM se ubica en una lucha por el control del espacio latinoamericano, aprovechando la capacidad ociosa de los traspondedores y la necesidad de cubrir una superoferta, que tan sólo para Venezuela es de unos 60 canales de televisión y 33 de música.

CORO: CONMEMORACIÓN DEL V CENTENARIO DE LA EVANGELIZACIÓN

El 13 de julio, conmemorando la primera Eucaristía en suelo patrio hace 500 años, los 44 obispos de Venezuela se reunieron en la antigua Plaza de San Clemente en Coro, para realizar un acto conmemorativo del primer inicio de la Evangelización de Venezuela. La Eucaristía, presidida por el nuncio apostólico Mons. Oriano Quilici, sirvió al mismo tiempo para iniciar la celebración del Año Jubilar, hasta el 4 de agosto próximo, cuando se cumplirán 500 años de la llegada de Cristóbal Colón a Venezuela por el extremo de Macuro, Estado Sucre. La escogencia de Coro se debe a

que esa ciudad fue el núcleo primero donde estructuró la Iglesia para su obra evangelizadora en lo que sería el territorio venezolano. El acto sirvió también para dar a conocer en el contexto celebratorio el documento "Sal de la tierra y luz del mundo", fruto de la LXVIII Asamblea Plenaria Ordinaria del Episcopado, uno de cuyos retos apunta: "Empeñados como estamos en la celebración del V Centenario de nuestra evangelización en Venezuela, en la realización del Concilio Plenario y en la preparación del Jubileo del año 2000, los Arzobispos y Obispos de Venezuela invitamos a todos los católicos y hombres y mujeres de buena voluntad del país a tomar conciencia de que estamos peregrinando hacia el futuro con una intención particular: Hacer que todo tenga a Cristo por cabeza, lo que está en los cielos y en la tierra (Ef. 1,10). Nuestro compromiso como Iglesia en fidelidad a Jesucristo, nos impulsa a asumir, con la gracia de Dios, la tarea apasionante de la construcción del Reino de Dios en Venezuela"(n.14).

PREPARATIVOS DEL SÍNODO DE OBISPOS PARA AMÉRICA

En la quinta reunión del Consejo Presinodal, que prepara la Asamblea especial del Sínodo de Obispos de América, se analizó el proyecto de "Instrumentum Laboris", o texto de trabajo, de dicha asamblea. En su elaboración participaron representantes de la casi totalidad de las Iglesias de los países americanos, desde Canadá hasta Argentina y Chile, a través de los Presidentes de las distintas conferencias episcopales. También, por razón de su cargo, intervinieron los miembros de la Pontificia Comisión para América Latina, quienes han procesado las respuestas remitidas por los obispos

americanos a los cuestionarios enviados en su día por la Secretaría General del Sínodo. Se ha estudiado también la confección de un documento técnico o vademécum, que explica los procedimientos sinodales y sus diversas funciones, así como informaciones útiles para los miembros.

ERIGIDA DIÓCESIS DE PUNTO FIJO

Según el comunicado oficial de la Nunciatura Apostólica, fecha el 12 de julio, su Santidad el Papa Juan Pablo II erigió en Venezuela la Nueva Diócesis de Punto Fijo (Estado Falcón) con territorio desmembrado de la Diócesis de Coro, constituyéndola en sufragánea de la Sede Metropolitana de Maracaibo. Al mismo tiempo, el Santo Padre ha nombrado Primer Obispo de Punto Fijo al Excmo. Mons. Juan María Leonardi Villasmil, actualmente obispo auxiliar de la Arquidiócesis de Mérida. La nueva diócesis comprende los municipios autónomos de Carirubana con 228.865 habitantes, Falcón con 49.219, y Los Taques con 27.680, distribuidos en una extensión de 3.405 Km.2. La población, mayoritariamente católica, fue asistida en el pasado principalmente por sacerdotes y religiosos, tanto jesuitas como salesianos, y tendrá como sede catedralicia la Iglesia Parroquial de Nuestra Señora de Coromoto, que perteneció a los padres de la Compañía de Jesús. La sede del nuevo Obispado será en la ciudad de Punto Fijo.

NUEVO NUNCIO APOSTÓLICO: MONS. LEONARDO SANDRI

A finales de julio, el Papa Juan Pablo II nombró como Arzobispo Titular de Cittanova y Nuncio Apostólico en Venezuela al Revdm. Mons. Leonardo Sandri, actualmente Asesor

para los Asuntos Generales de la Secretaría de Estado de su Su Santidad. Mons. Sandri nació en Buenos Aires (Argentina) el 18 de noviembre de 1943. Fue ordenado sacerdote el 2 de diciembre de 1967, encardinándose en la Arquidiócesis de Buenos Aires. Después de haber obtenido el Doctorado en Derecho Canónico en 1974, entró en el servicio diplomático de la Santa Sede, prestando sus servicios sucesivamente en la Representación Pontificia en Madagascar, en la Secretaría de Estado y en la Nunciatura Apostólica en los Estados Unidos de América. Después de haber sido Regente de la Prefectura de la Casa Pontificia, el 2 de abril de 1992 fue nombrado Asesor para los Asuntos Generales de la Secretaría de Estado de Su Santidad. El nuevo Nuncio sucede en el cargo a S.E. Mons. Oriano Quilici, quien recientemente ha sido nombrado por el Santo Padre como Nuncio Apostólico en Suiza y en Lichtenstein. Desde aquí nuestro agradecimiento y nuestros votos por su buena gestión apostólica.

CRITICA DE LA IGLESIA BRASILEÑA A LA POLITICA DE CARDOSO

Ante la próxima visita del Papa, el movimiento de los "Sin Tierra" ha arremetido sus protestas ante lo que considera una política empobrecedora, impuesta por el Presidente Cardoso. También la Iglesia Brasileña, a través de su departamento especializado en la pastoral campesina, se ha pronunciado de diversas maneras, apoyando el movimiento. Según la agencia italiana ANSA, el Arzobispo auxiliar de San Pablo, Angelico Sandalo Bernardino, cuestionó la administración Cardoso ante más de 150 mil personas que participaron en la misa que puso fin al acto central de protesta "el grito de los excluidos", en la localidad paulista de Aparecida, el día 7 de septiembre. "La tierra dada por Dios para todos fue apropiada por unos pocos que la volvieron objeto de negocio", dijo monseñor Bernardino durante su homilía en la misa que coronó la protesta contra el plan económico neoliberal de Cardoso, organizada por la Conferencia Nacio-

nal de Obispos de Brasil (CNBB) y que tuvo lugar en unas 800 ciudades del país. El "Grito", que aglutinó a cientos de miles de personas, superó las previsiones de la CNBB y del Partido de los Trabajadores (CUT) y la Central de Movimientos Populares (CMP). Mientras en Brasilia los Sin Tierra y grupos de trabajadores sindicalizados marchaban por la explanada de los ministerios, Cardoso cerraba el desfile de tropas en el sector militar de la capital, donde se conmemoró el día de la Independencia, con un discurso en el que respondía a sus opositores, señalando que "estamos comprometidos a fondo con la reforma del Estado y estamos haciendo todo lo posible por terminar con las desigualdades en el país". Ante la inminente visita del Papa en octubre, este pronunciamiento de la Iglesia contra el gobierno vuelve más tensas las relaciones entre el Estado y la Iglesia, y, si bien la Santa Sede no tiene planeado acoger a una representación de los "Sin tierra", son previsibles algunas manifestaciones de protesta en los eventos papales.



NUEVO MUNDO

REVISTA DE ORIENTACIÓN PASTORAL LATINOAMERICANA

Editada por los Hermanos Menores Capuchinos de Venezuela
Sirviendo al pueblo y construyendo el Reino en el NUEVO MUNDO

SUSCRIPCIÓN ANUAL

Venezuela 1.300 Bs.; América 20 dólares USA;
resto del mundo 25 dólares USA

DIRECCIÓN POSTAL

Apartado de correos 51.608 - Caracas 1050-A

OFICINAS

Iglesia La Chiquinquirá
Final Avda. Andrés Bello - La Florida, Caracas. Teléfono (02) 74 01 02
Centro Paulino, Salas a Caja de Agua, CARACAS

Para estar al día en la dinámica teológica
y pastoral latinoamericana

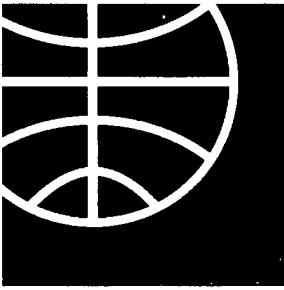

*En el transcurso de los meses de julio a septiembre de 1997, en el plano de la estrategia socioeconómica mundial se siguió observando con atención la competencia entre el modelo norteamericano de economía de mercado y el modelo europeo-japonés, y se constata que por los momentos aquél está ganando la batalla de la productividad. Sin embargo, a largo plazo, tiene las mayores probabilidades de éxito alguna variante de la economía **social** de mercado, defendida por europeos y asiáticos en contra de los fríos criterios anglosajones.*

Las preferencias políticas de los pueblos mostraron cierta tendencia hacia una mayor valoración de la solidaridad social. Dentro de esa corriente psicológica popular, se enmarcan las inmensas manifestaciones de duelo que han recibido, en dos continentes distintos, dos mujeres muy diferentes la una de la otra, fallecidas casi simultáneamente.

En Europa continúan los esfuerzos a veces confusos y contradictorios por la unidad económica y política. Entretanto, China reafirmó su voluntad de entrar al tercer milenio de nuestra era por el camino de un socialismo de mercado (diferente a la mera economía social de mercado), regido con mano firme por los representantes del "marxismo-denguismo".

En Camboya se cumplieron al pie de la letra los pronósticos que formulamos en nuestro artículo aparecido en el número 597 de esta revista. Mientras tanto, en el Medio Oriente se mantiene estancado el proceso de paz, fundamentalmente por la mala voluntad de una de las partes.

Aunque le pese a Fukuyama, la Historia internacional ha retomado sus patrones acostumbrados. Los Estados nacionales más fuertes rivalizan por el predominio general y por el control sobre determinadas esferas geopolíticas. Ello se manifiesta tanto en el espacio euroasiático como también en el africano y, por supuesto, en nuestro hemisferio occidental.

Los gobiernos de América Latina han tomado algunas iniciativas conjuntas que tienden a indicar que, pese a todo, estamos dando pasos en dirección de una mayor unidad o cohesión. En ciertos países -México, Cuba, Colombia, Perú, Argentina y Brasil- han ocurrido hechos dignos de ser señalados.

Demetrio Boersner

LA RIVALIDAD ENTRE DOS CAPITALISMOS

Como ya se ha comentado en múltiples oportunidades, el mundo actual presencia una competencia entre dos modalidades distintas de la economía de mercado regida en gran medida por la ley de la oferta y la demanda. En los Estados Unidos (y desde la contrarrevolución thatcheriana de 1979 también en Gran Bretaña) prevalece la fórmula del capitalismo integral, dominado por la idea de la maximización de las ganancias del empresario o financiero, con poca preocupación por la situación social de la mayoría asalariada o dependiente y con la costumbre de planificar a breve plazo. A ese sistema de "capitalismo anglosajón" se le opone en Europa continental el concepto ampliamente aplicado de la "economía social de mercado": como resultado de la existencia de poderosos movimientos sindicales y partidos socialistas además de la presión amenazadora del bloque comunista, el capitalismo europeo continental (región cruzada por el río Rin: de allí la denominación "capitalismo renano" o "modelo renano") ha aceptado fuertes elementos de intervención estatal y de participación obrera, de lo cual resultó una suerte de economía mixta entre la iniciativa privada y la previsión y regulación estatales. En Alemania (al igual que en Japón) esa fórmula "renana" tuvo antecedentes desde el siglo pasado: grandes estadistas aristocráticos y conservadores pero con esclarecida visión futurista -Bismarck en Alemania y Meiji en Japón- convencieron u obligaron a sus respectivas altas burguesías empresariales que debían adoptar ante los trabajadores y el pueblo en general una actitud paternalista, de protección social y prevención de la pobreza. Tanto en el modelo "bismarckiano" como en el

"renano" históricamente posterior, las consideraciones económicas se combinan con una estrategia social y política, y la sociedad es regida por un sistema de consenso entre el empresario, el Estado y los trabajadores.

La actual competencia entre esas dos variantes de la economía de mercado se mide por las cifras comparadas del rendimiento económico norteamericano ("anglosajón") y europeo-asiático ("renano" o "bismarckiano"). En los actuales momentos, el modelo anglosajón pareciera estar ganando. Durante los pasados dos meses, la economía estadounidense reflejaba unos logros impresionantes. Ella no había dejado de crecer continuamente durante siete años. Últimamente realizó progresos asombrosos en materia de calidad tecnológica y de competitividad comercial. Han pasado los tiempos en que se pronosticaba un incontenible descenso de Estados Unidos frente a competidores tales como los japoneses. Hoy, la república norteamericana ocupa el primer lugar mundial en adelantos científico-tecnológicos y en cuanto a la calidad de sus productos. Al mismo tiempo, la tasa de desempleo norteamericana ha venido bajando (a penas más del 4 por ciento), en tanto que la desocupación va en aumento en Europa y Asia Oriental, alcanzando más del 11 por ciento en Alemania. En este momento, la economía de mercado más extremadamente capitalista y negligente en materia social se encuentra en posición vencedora frente a las economías "renanas" tanto en términos de éxito tecnológico y comercial, como también en índices de empleo. Sus rivales del viejo mundo atraviesan una etapa de estancamiento y descontento.

Pero es probable que esa victoria de Estados Unidos y de su

capitalismo pragmático y "duro" no será duradera. Todos los análisis de la estructura del empleo en Norteamérica indican que en ningún otro país se efectúan tantos y tan masivos despidos de trabajadores. La tasa de desempleo temporal en Estados Unidos es una de las más altas del mundo. En forma brutal y casi sistemática, el sector obrero de empleo fijo y de salario elevado está siendo golpeado y reducido. Los trabajadores despedidos son luego reempleados en el sector de los servicios según el sistema del trabajo a medio tiempo o por horas, y con remuneración salarial baja. Figuran en la estadística del empleo, pero de hecho han sido reducidos a la semi-desocupación, y sus ingresos salariales han sufrido mermas drásticas. Ello es posible en Estados Unidos porque en ese país el movimiento sindical se ha debilitado más que en ninguna otra nación democrática, y en general los trabajadores, atomizados y atemorizados, no encuentran el modo de defenderse. Cuando sí lo hacen, alcanzan éxitos, como lo demostró una reciente huelga de los servicios de transporte y distribución postal.

Esas debilidades del modelo capitalista estadounidense nos llevan a pensar que en su seno se generan, a mediano plazo, enormes tensiones. La brecha cada vez mayor entre altos y bajos ingresos (mientras los salarios bajan, están aumentando espectacularmente las ganancias de las corporaciones y de sus directivos y grandes accionistas) no dejará de tener efectos sociales y políticos conflictivos. Al mismo tiempo, la reducción del poder de consumo de las mayorías asalariadas norteamericanas causará una contracción del mercado interno y, por lo tanto, una mayor dependencia del país frente a la demanda externa.

En cambio, la economía social de mercado, de tipo europeo y asiático, aunque esté sufriendo dificultades circunstanciales, posee el equilibrio necesario entre economía y sociedad -entre el dinero y el ser humano- para salir de abajo. Sus mecanismos de concertación tripartita (capital-trabajo-Estado) son garantía de adaptabilidad y de ascenso a **largo plazo**. En última instancia, los modelos socioeconómicos compatibles con las exigencias de la solidaridad humana triunfarán sobre los que descuidan la seguridad social y confían -ingenua u oportunamente- en una "mano invisible" que sólo intensifica las inequidades.

LA MADRE TERESA Y LADY DIANA, DISÍMILES PERO PORTADORAS DE MENSAJES

Desde hace por lo menos un año, los pueblos del mundo tienden a cansarse del mensaje neoliberal basado en el individualismo y la glorificación del logro material a expensas de otras personas. Las experiencias amargas vividas por los sectores de bajo ingreso o de condición salario-dependiente por efecto de las "aperturas" y las "desregulaciones" constituyen una importante razón del mencionado cansancio o rechazo. Otro motivo del fenómeno tiene un carácter más psicológico o íntimo: por su naturaleza esencial, el ser humano necesita el afecto y la solidaridad de sus semejantes. La búsqueda de una sociedad solidaria no sólo refleja los intereses colectivos de la población asalariada o marginada, sino igualmente expresa la necesidad psíquica de compartir el pan entre hermanos.

Aparte de elegir nuevos gobiernos orientados hacia la solidaridad -el de Blair en Inglaterra, el de Jospin en Francia, y otros más- los pueblos están ansio-

sos de hallar y venerar figuras ejemplares que respondan al anhelo del amor o del cariño hacia los débiles y los necesitados.

El sepelio de la Madre Teresa de Calcuta fue ocasión para una manifestación de duelo tan masiva y cargada de emoción, que merece ser mirado como acontecimiento también político. Centenares de miles de mujeres y hombres del pueblo de la India -la gran mayoría formalmente hindúes y no cristianos, pero de algún modo transformados por la irradiación cristiana de la fallecida sierva de los pobres- desfilaron ante el féretro para expresar su amor.

Días antes en la lejana Inglaterra, el pueblo entero, por millones de personas se había volcado a las calles en un arrebato espontáneo totalmente inesperado, para rendir homenaje póstumo a la princesa Diana, ex-esposa del príncipe de Gales, hijo de la Reina. Esa mujer bella, amable y sincera se convirtió, a raíz de su trágica muerte, en símbolo universal de la caridad y la compasión, lesionadas por la rigidez y frialdad de la Corte Real, por el abyecto comercialismo sensacionalista de cierta prensa, y por todo el ambiente de actitudes frías y egoístas derivadas del "thatcherismo". Aunque las actividades caritativas de la princesa no pasaban del nivel superficial propio de la filantropía de clase alta, su obvia sinceridad y devoción la convirtieron para el pueblo británico en símbolo de anhelo de un orden social más compasivo y humano, a la vez que de protesta contra el "establishment" dominante. El duelo por Diana fue la continuación emotiva del mismo impulso que llevó al pueblo anteriormente a sacar del gobierno a los conservadores y elegir a Tony Blair vocero de una mayor solidaridad.

EUROPA: UNIÓN DIFÍCIL PERO SEGURA

En el pasado, Alemania, como país más avanzado industrialmente, y más rico en lo financiero, de todos los Estados de Europa, era la vocera y propugnatriz casi despótica y regañona de la aplicación más estricta de los "criterios de Maastricht": la exigencia de que, para formar parte de la futura Unión Monetaria y utilizar la nueva moneda paneuropea denominada el "euro", los países debían cumplir con una disciplina fiscal férrea que mantuviese el déficit de las finanzas públicas en un nivel no mayor que el 3 por ciento del producto interno bruto (PIB). A esas presiones germanas se oponían los países de Europa del Sur (Italia, España, Portugal y Grecia), que por sus características socio-históricas parecían tener mayor dificultad en cumplir con las mencionadas condiciones.

Pero en los pasados dos meses ha habido cambios profundos: se ha hecho evidente la honda crisis fiscal que sufre Alemania por efecto de su política de reunificación acelerada entre sus partes occidental y oriental.

Para hacer posible la rápida modernización u occidentalización tecnológica de Alemania del Este, principalmente en beneficio del empresariado del Oeste interesado en sacar máximo provecho de la mano de obra comparativamente más barata de la zona oriental, el Estado alemán ha invertido enormes sumas en proyectos de infraestructura y de fomento y compensación. Con ello se desequilibró, por encima del 3 por ciento del PIB, el presupuesto federal. Como resultado de ello, dentro de Alemania misma se han desatado polémicas feroces, y el canciller federal Helmut Kohl, que hasta hace poco era calificado de "Mister Europe" y visto como el estadista más resaltante de

nuestra época, se encuentra en aprietos insospechados.

Como resultado de ello, ha cobrado nueva fuerza el debate sobre la Unión Monetaria y el euro mismos: ¿No será prematura la fecha del 1° de enero de 1999?, ¿no sería aconsejable flexibilizar los criterios de Maastricht y admitir un déficit algo mayor que el 3 por ciento?

Si se mantienen los criterios rígidos, no todos los países miembros de la UE estarían en capacidad de entrar a la Unión Monetaria al mismo tiempo. Surgiría una "Europa a dos velocidades", con un club de cumplidores y otro de rezagados. No falta quien piense que tal vez, aprovechando las dificultades alemanas, se podría flexibilizar la marcha hacia la unidad más completa, y así lograr que todos los Estados miembros converjan en la meta al mismo tiempo.

En el fondo, no hay que preocuparse. Toda la dinámica económica, social y cultural del continente europeo, por lo menos en su parte occidental, lo empuja hacia la unificación. Los intereses esenciales de los estratos sociales -empresarios, trabajadores, capas medias, intelectuales, profesionales de la política y de la administración- coinciden en la exigencia de una Europa supranacional. Por otra parte, ya los marcos jurídicos y políticos del proceso de unificación son irreversibles. Y por último, en un mundo que seguirá regido por las rivalidades y la ley de la "balanza del poder", Europa se verá obligada a la acción común e integrada por la presión externa de las demás potencias: Estados Unidos, China, Rusia, Japón y (tal vez algún día) alguna entidad emana-²⁷ nada de lo que hoy se denomina "los países en desarrollo".

CHINA RATIFICA EL SOCIALISMO DE MERCADO

En septiembre se celebró el 15° Congreso del Partido Comunista Chino. Jiang Zemin, jefe máximo en sucesión de Deng Xiaoping, logró la aprobación de todos sus planteamientos fundamentales.

En lo político, China continuará regida por un solo partido que tratará de recoger, mediante consultas cada vez más amplias y multiformes, las opiniones y sugerencias, ya no sólo de su base tradicional (obreros, campesinos y capas medias progresistas), sino también de la "burguesía nacional", que nunca dejó de existir, que siempre fue considerada por Mao y sus sucesores como "aliada" del pueblo, y que hoy está renovándose y adquiriendo gran fuerza.

Las decisiones del Congreso en materia económica apuntan hacia el avance en la vía del socialismo de mercado. Las industrias básicas quedarán en manos del poder público, las no básicas serán asumidas por empresarios privados guiados en términos generales por los planes nacionales y provinciales. Se admitirá la existencia de algunos enclaves puramente capitalistas, como, por ejemplo, Hong Kong. Ciertas empresas del Estado serán transformadas en mixtas bajo la forma de compañías por acciones (Jiang llegó a calificar la compañía por acciones como "una forma de propiedad social o pública").

En lo social, la clase trabajadora sufrirá algunas dificultades: se efectuarán despidos masivos en ciertas industrias estatales no rentables, pero el Estado garantizará la re-capacitación y el reciclaje de los trabajadores cesantes hacia nuevas actividades.

El marco ideológico será el "socialismo con características na-

cionales chinas". El mayor énfasis en las particularidades del país quedó de manifiesto por el mismo hecho de que, al inaugurarse el Congreso, por primera vez en la historia, los delegados no cantaron La Internacional sino el himno nacional chino.

En la evaluación histórica de los aportes personales, Deng será elevado a un plano cercano al de Mao y del propio Marx.

PROCESO DE PAZ EN CRISIS

Desde que asumió el poder en Israel el primer ministro Netanyahu, ese país ha adoptado una serie de medidas, tales como la construcción de nuevos asentamientos judíos en zonas reservadas para los árabes y diversas iniciativas encaminadas a modificar o reemplazar el proceso de paz acordado en Oslo, que ha resultado en la destrucción de toda la labor de acercamiento y de creación de confianza anteriormente realizada por el martirizado Rabin. La opinión pública mundial está acorde en denunciar la grave responsabilidad del actual gobierno de Israel, y muchos deploran que la oposición laborista israelí no se haga escuchar efectivamente sino guarde un silencio incomprensible.

LATINOAMERICA SE MUEVE

El Grupo de Río reunidos en Asunción a nivel de presidentes y de cancilleres ha ratificado la decisión de los países latinoamericanos de avanzar en su integración económica a través del acercamiento entre Mercosur, la Comunidad Andina y los demás esquemas subregionales.

Ha reiterado su apoyo a la idea de la integración hemisférica total, pero la quiere realizar por etapas y sin sacrificar las compactaciones ya logradas en la parte latina del Nuevo Mundo.

Asimismo, el Grupo de Río ratificó su rechazo a la Ley Helms-Burton y al intento de estrangular el régimen cubano según los dictados de una sola potencia. Manifestó su voluntad de fortalecer sus relaciones con el mundo entero, y en particular con Europa y Asia.

En México, las elecciones parlamentarias y locales debilitaron relativamente al PRI. Cuahutémoc Cárdenas, candidato del PRD, ganó la regencia de la ciudad capital. En otras regiones del país se fortaleció el conservador Partido de Acción Nacional (PAN). Pero sería exagerado pensar que ha terminado definitivamente la época histórica del predominio del Partido Revolucionario Institucional.

El general Banzer, ex-dictador, volvió a la presidencia de Bolivia en elecciones legítimas y con el apoyo extraño de algunos ex-enemigos ideológicos y programáticos.

El presidente Menem de Argentina se enfrentará, en las elecciones del año entrante, a una fuerte alianza entre la Unión Cívica Radical y el Frente por un país Solidario (Frepaso), de centro-izquierda.

No cabe duda de que en la gran república del Sur está creciendo la inconformidad con la política neoliberal, no obstante la popularidad inicial que ella adquirió por sus éxitos frente al flagelo de la inflación.

En Brasil finalmente, el presidente Cardoso, no obstante sus esfuerzos callados en favor de una mayor justicia social, es objeto de ataques cerrados por parte de la izquierda y se le quiere presentar como un "neoliberal": calificativo, que en su caso es inapropiado e incorrecto. ■

Demetrio Boersner es internacionalista, Embajador de Venezuela en Austria y Eslovaquia y ante los organismos de la ONU.

ASÍ MARCHAN LOS PARTIDOS POLÍTICOS

En Acción Democrática se está imponiendo la fórmula del Consenso para elegir al candidato presidencial. Según Cesar Gil, secretario sindical de ese partido, ese método puede salvar a la organización de una división segura producto de una confrontación electoral interna. El consenso consiste en una consulta a los organismos del partido, que finalmente se recoge y procesa en las instancias directivas nacionales. En otras palabras, el cogollo del partido decide quién es el candidato. Lo que parece claro es que en este contexto, candidaturas como de la Alfaro Uceró tienen todas las de ganar, mientras que opciones como Claudio Fermín no tienen nada que buscar.

Por otra parte, con ocasión del 56 aniversario de Acción Democrática, se confirmó una vez más el pacto entre este partido y el gobierno del Presidente Caldera. En efecto, el propio Dr. Caldera, en medio de la más alta dirigencia adeca, reconoció y agradeció el apoyo recibido en su gestión de gobierno.

En el MAS la división sigue en suspenso desde el 27 de abril pasado. Las dos tendencias encontradas de Víctor Hugo D'Paola y Leal Puchi anuncian cada una por su lado su voluntad de entendimiento y de unidad; sin embargo, también cada una por su parte está convocando una convención del partido naranja para octubre. Los dos líderes históricos del partido, Teodoro Petkoff y Pompeyo Márquez, abogan también por la unidad y por la necesidad de consolidar una opción partidista alternativa para el país.

En COPEI el tema de las candidaturas sigue generando polémicas y conflictos. Del 16 al 19 de septiembre está prevista la celebración de una nueva convención nacional del partido verde, en la cual se discutirá y aprobará la reforma estatutaria para la elección de candidatos a cargos políticos de elección popular. Este es el primer paso en un proceso interno que se prevé largo y difícil para este partido.

EL PARO AGRÍCOLA Y EL II FORO IBEROAMERICANO DE AGRICULTURA

En el caso venezolano, la llamada "crisis agrícola" ha tomado auge divulgativo en los medios de comunicación y, para un lector no involucrado en la materia, salvo como consumidor, el panorama resulta casi trágico. Los reclamos que se escuchan insistentemente, motorizados por algunos de los gremios cúpulas de la agricultura y la ganadería, son de tal diversidad y complejidad que su análisis pareciera indicar una situación de tal magnitud económica, anarquía organizativa y desesperación social, que se hace necesario e indispensable la formulación de medidas de extrema gravedad y urgencia sólo comparables a situaciones de desastre nacional o conflagración bélica. Las propuestas que se oyen tales como declaratoria de emergencia agrícola, ruptura de acuerdos internacionales y aprobación de leyes especiales de protección al agro configuran un cuadro que, de no ser visto en un contexto de seriedad y responsabilidad, van a acarrearle al país y a la población consumidora una verdadera crisis de abastecimiento y al propio sector agrícola una situación de

minusvalía creciente y de incapacidad permanente, de amoldarse a las nuevas circunstancias de la economía mundial.

No escapa a cualquier interesado en la materia, la clara existencia de proyectos personales y grupales de tipo político en toda esta agitación sectorial. Al lado de aspiraciones legítimas y justos reclamos por lineamientos de política que orienten al productor hacia nuevas formas de practicar su actividad, la cual les permita insertarse en las nuevas formas de producir y de comercializar nacional e internacionalmente, se han enquistado intereses y liderazgos no tan sacrificados, los cuales encuentran en la protesta una vía de fortalecimiento gremial que no sólo implica un camino hacia la consolidación institucional de los tradicionales gremios representativos del sector productor, sino el fortalecimiento de los mismos como estructuras económicas que, bajo la idea de ser los vehículos apropiados para la redención de los productores, obtienen buenos ingresos económicos que garantizan no sólo la supervivencia de los liderazgos actuales sino que apuntan a servir de plataformas electorales locales y estatales que se oferten como los defensores legítimos de la estructura agraria venezolana. Sólo es cuestión de esperar un corto espacio de tiempo para ver esta idea plasmada en realidad.

Buena parte de la protesta se orienta a agudizar el enfrentamiento entre los "pobres" productores y la "malvada" agroindustria, la cual, según los interesados nacionales o multinacionales, sólo busca incrementar sus beneficios a costa de la desaparición de la producción nacional. Bajo

esa línea de pensamiento, se presiona al gobierno para fijar precios que exceden en demasía el de la materia prima importada y luego se arma todo el mecanismo de presión para evitar que la realidad sincere el precio final que pagará la industria. Un caso como el de la leche nos indica que para 1982 el consumo per cápita era de 125 lts./año, y en 1997 llegará apenas a los 70 lts.; sin embargo, el volumen de la producción nacional actual permanece casi en los mismos niveles de 1982 y la importación es significativamente menor, es decir, que la caída del consumo es la única explicación del descenso del consumo y de las importaciones; sin embargo, se sigue insistiendo en la capacidad de autoabastecimiento nacional, con la consecuente elevación de los precios, lo cual aleja más al consumidor de ese vital producto.

Por el contrario poco o nada se oye a nivel de las "cúpulas" gremiales acerca de la espantosa situación de la infraestructura rural (vialidad, agua, electricidad, vivienda, riego, drenaje, etc.) y de la ausencia de servicios a la población (salud, educación, transporte, seguridad, etc.), lo cual sí debería plantearse como centro de las discusiones sobre cómo superar la situación agrícola del país y muy especialmente acerca de los servicios dirigidos a mejorar la producción, tales como investigación, asistencia técnica, redes de almacenamiento, sistemas de información, financiamiento y todo aquello dirigido al mejoramiento predial.

En conclusión, al observar las deliberaciones del II Foro Iberoamericano de Agricultura y revisar el documento final denominado "Declaración de

Maturín", pareciera repetirse la historia conocida de disponer de un arsenal de sanos propósitos, bien fundados planteamientos de modernidad y armonización de intereses dentro de la cadena agroalimentaria, los cuales son compartidos por todos los participantes de esa cadena; pero, por otro lado, a nivel menos retórico, se presiona en la aspiración de mantener los privilegios, ineficiencias y discrecionalidades oficiales y gremiales que son fuente del conflicto público que a todos nos inquieta día a día y que sólo logran esconder y disipar la incuestionable necesidad de ponernos a trabajar en una estrategia de corto y largo plazo, que nos puede hacer entrar al tercer milenio en mejores condiciones de producción, productividad y abastecimiento alimentario.

PARO CÍVICO

El 6 de agosto pasado, la CTV convocó a un paro cívico nacional en protesta por los retardos del sector empresarial para ponerse al día con la nueva legislación laboral. Según los voceros de la CTV, la gran mayoría de las empresas del país no habían salarizado los bonos de transporte y alimentación, como tampoco habían recalculado las prestaciones laborales y, mucho menos, habían hecho las erogaciones correspondientes a los trabajadores.

Cuando el paro fue convocado, tanto el gobierno como el sector empresarial criticaron fuertemente la medida. Con el correr de los días, todos los sectores involucrados fueron dando su apoyo a la huelga. Con lo cual, el paro cívico se convirtió en el paro cívico. Los empresarios y el gobierno, a quienes iba dirigida la

medida de presión, coincidían en decir que la Constitución Nacional garantiza el derecho a huelga de todos los trabajadores y que efectivamente había incumplimiento y retardos en la aplicación de la nueva legislación.

Por otra parte, la convocatoria expresa al paro cívico se hizo bajo un llamado equívoco. Se decía que la huelga pretendía llamar la atención tanto del sector empresarial como del gobierno sobre la necesidad de aumentar los sueldos y salarios que están en situación de franco deterioro real. Todo lo cual es cierto, pero puede significar dos cosas a la vez. En efecto, aumentar los sueldos y salarios significa salarizar los bonos que por decretos complementaban al salario mínimo existente. También puede significar que una vez que se ha hecho la puesta al día con la nueva legislación laboral y los ajustes correspondientes de salario mínimo y bonos compensatorios, el gobierno puede decretar un nuevo monto para el salario mínimo. ¿Para qué exactamente la CTV estaba convocando a un paro cívico?

Por la imprecisión de la convocatoria, así como por el cinismo con que la acogieron los empresarios y el gobierno, el día de la huelga nacional llegó con desconcierto, desconfianza e incertidumbre. Todos nos quedamos en casa, porque ninguna clase de transporte público funcionaba y no se hizo ningún tipo de movilización obrera en las calles. Al final de la jornada, el Secretario General de la CTV declaraba que se había producido una gran jornada democrática de protesta. Otros pensábamos que al menos nos quedó un día libre que no estaba programado.

NIPLES

Durante el mes de septiembre han aparecido artefactos explosivos en diversos escenarios de Caracas dirigidos a provocar pánico entre la población. La Disip sostiene que hay manos expertas en explosivos detrás de la confección y colocación de estas "bombas". En la opinión pública se habla del surgimiento de grupos políticos terroristas. Los cuerpos de seguridad del Estado dicen estar trabajando activamente para desactivar cualquier organización terrorista que se esté desarrollando en el país. Hay hipótesis encontradas y opiniones aventuradas, hay detenciones y allanamientos policiales, también hay quienes se adjudican la colocación de las bombas.

Esta es una ocasión propicia para que los cuerpos de seguridad del Estado demuestren rápidamente su eficacia y entierren cualquier conato de terrorismo en el país. Pero, una vez más, hay que decir que estas tareas suponen inteligencia y respeto a los derechos humanos. Sería lastimoso que, con el pretexto de desmantelar el terrorismo, se actúe irresponsablemente frente a grupos y personas.

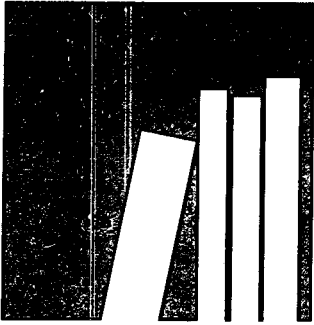

Fuenmayor de Bravo, Enriqueta. **Paradigmas científicos en Trabajo Social. Retrospectiva y Perspectiva.** Caracas 1996

Este libro, dirigido a estudiantes de Trabajo Social y a profesionales que se inician en la investigación de Trabajo Social, como disciplina de las Ciencias Sociales, ofrece una visión holística elaborada utilizando los principales textos clásicos publicados en el siglo XX; es decir, desde el inicio de Trabajo Social hasta los años noventa. Los datos debidamente sistematizados se presentan en forma de nueve paradigmas: Psico Funcionalista, Ayuda-social Cristiana, Intervención Desarrollista, Crítico Marxista, Cristiano Liberador, Ecléctico Sistemático, Humanista Ecléctico, Crítico Alternativo y Alternativo Popular, ubicados cada uno en su escenario específico. Los dos primeros (estadounidense y europeo, respectivamente) son productos de la sociedad industrial (moderna); los tres siguientes se produjeron en la sociedad subdesarrollada (latinoamericana) como efecto de la reconceptualización de los años setenta; y los cuatro últimos están emergiendo en la sociedad post-industrial (tecnológica) en Europa (Francia, Italia y España) y Latinoamérica. Es así como se reconstruye el pasado, se explica el presente y se trata de estimular una visión prospectiva.

La estructura paradigmática se elaboró sobre la base de seis categorías claves: ubicación tempo-espacial del paradigma; conceptualización del Trabajo Social; sistema valorativo; sistema conceptual; metodología de la Intervención Social Profesional; y perfil del profesional.

La obra se desarrolla en cinco capítulos: el primero, presenta la concepción científica del paradigma en las líneas de Kuhn y Barker; los segundo, tercero y cuarto desarrollan los paradigmas; y el quinto trata sobre el Futuro del Trabajo Social; finaliza con una Síntesis, una Reflexión Final y el Apéndice (la Declaración Universal de los Derechos Humanos).

El Dr. Absalón Méndez elabo-

ró el prólogo recomendando su lectura en los siguientes términos: *... la apreciamos como un reto a la inteligencia, una invitación a dejar a un lado la pasividad intelectual y el actuar ciego, sin norte u objetivo; ella debe estremecer los cimientos de un Trabajo Social apoltronado, con más de una década sin producción científica, traducible en publicaciones, que alimente el saber y el hacer de nuestra profesión. Este esperado libro debe convertirse en lectura obligada en los centros de formación profesional, a partir de su examen cuidadoso debemos ir a la reconquista del espacio perdido, motivarnos para seguir construyendo Trabajo Social, para hacer que la teoría y práctica de esta disciplina social vertebre y articule los diseños curriculares de la formación y que el disenso tome cuerpo no en el discurso estéril sino en la asunción libre, sin temores, de los distintos paradigmas y en la necesidad de producir los nuevos paradigmas en correspondencia con la compleja realidad social, política, económica y cultural del presente y del porvenir.*

TRIGO, PEDRO, S.J. **Consagrados hoy al Dios de la vida.** Sal Terrae, Santander, 1995

Pedro Trigo nos habla de la Vida Religiosa, de la que él con otros mucho religiosos viven intensamente en los países atormentados de América Latina. Y desde esa realidad hace teoría para que comprendamos lo más adecuadamente posible el camino que van haciendo.

Habla en plural, un plural intercongregacional: religiosos y religiosas, desde su propio ser, múltiplemente relacionados, personal y también orgánicamente en las directivas (con sus departamentos), en la formación (inicial y permanente) y en el amplio campo pastoral.

En una primera parte hace una breve historia de lo que hemos vivido los religiosos desde que entramos en la vida religiosa antes del Vaticano II. Describe tres etapas (en el horizonte de la restauración/ desde el mundo y la secularidad/desde el compromiso popular) de una misma vida

*En tiempos
de crisis es
más necesario
el
conocimiento
del país*

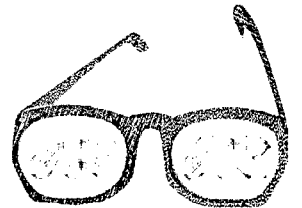

Suscríbase ya

(vea en la primera
página las tarifas
de suscripción y
formas de pago)

Centro Gumilla - Revista SIC
Edif. Centro Valores
Esq. de La Luneta - Altagracia
Apartado 4838
Caracas 1010-A (Venezuela)

BOLETIN DE SUSCRIPCION

PAGO

Efectivo
 Depósito bancario
 Cheque N° _____
 Banco _____

SUSCRIPCION AÑO 1997

Nueva
 Renovación
 Ordinaria
 De apoyo
 Correo ordinario
 Correo Aéreo

Nombre _____

Dirección _____

Teléfono _____

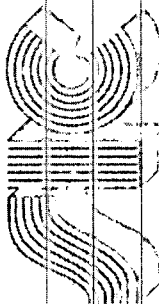

Ocupación _____

religiosa: "la misma VR a la que nos iniciamos, que hemos ido viendo y que ha cambiado con nosotros para no cambiar, es decir, para mantener la fidelidad dinámica a quien nos llamó." (p 11) Ahí ha estado y está el Espíritu de Dios.

En una segunda parte, a los quinientos años de evangelización, se pregunta Pedro si nuestra vida religiosa es una Vida Consagrada al Dios de la vida. Su respuesta positiva matiza lo que hay de riqueza en esa Vida Consagrada al Dios de la vida en los pobres, lo que hay de carencia y pecado, los nuevos retos que se presentan. Se trata, pues, de salvaguardar y poner a producir, de superar, de enfrentar.

En fidelidad creativa al Espíritu, una tercera parte nos abre los ojos a la novedad que el Espíritu propone a toda la Vida Consagrada "desde la profundización en nuestra situación particular" (p 9): "Aquí tocaremos tan sólo un punto: la manera en que, desde el Concilio, se han desarrollado las relaciones de la VC con los demás miembros del Pueblo de Dios y, especialmente, cómo se redimensionan estas relaciones (pasando de bilaterales a trilaterales) por la irrupción del laicado" (p 84). Se trata de los laicos como hermanos en Cristo, con la misma misión que la de la jerarquía y la de la vida consagrada: la de ser sacramento de salvación en el mundo. Pedro toca ese solo punto, pero sus profundizaciones escuecen, son provocativas, sanadoras.

La inculturación de la Vida Consagrada en los barrios es quizá la novedad histórica de América Latina (cuarta parte).

Un fuerte paso adelante da Pedro cuando se lanza a indagar lo que se requiere para que acontezca la Vida Consagrada popular: "la que tiene como sujeto a hombres y mujeres del pueblo consagrados a Dios en el seno de dicho pueblo para servir a todos desde ese lugar cultural y espiritual. 'Pueblo' significa aquí *los de abajo* y comprende tanto a indígenas como a afroamericanos, campesinos o pobladores de zonas suburbanas" (p 132).

Termina explicitando los elementos fundamentales exigidos pues por esta vocación particular a la Vida Religiosa a la que hemos sido llamados.

Vida, ilusión, extraordinario y limpio amor alientan en las páginas de este libro.

Félix Moracho

MIETH, DIETMAR. **La Teología Moral ¿en fuera de juego? Una respuesta a la encíclica 'Veritatis Splendor'**, Herder, Barcelona, 1996, 359 pp.

El trabajo pionero que la investigación de los teólogos moralistas ha realizado con un gran sentido de la responsabilidad y una crítica constructiva de la realidad actual encuentra un amplio reconocimiento por parte de políticos católicos y obispos. Sin embargo, ciertos textos eclesiales institucionales recelan o rechazan esta labor. Esto afecta a cuestiones como la moralidad libremente asumida como obligación, la conciencia de la culpa y el grado de fijación e inmutabilidad de las normas concretas, la autoridad del magisterio, la libertad científica y la comunicación eclesial.

Teólogos moralistas de gran prestigio comentan aquí esta situación tomando como punto de partida la encíclica *Veritatis splendor* (1993). El retroceso hacia una concepción doctrinal preconiliar en alianza con tentativas neointegristas frena el irrenunciable avance cognitivo de la teología moral. Los autores abogan por una teología capaz de reconciliar las grandes tradiciones del pasado con las complejas necesidades de la vida moderna. Sólo este esfuerzo puede significar un auténtico servicio a la Iglesia.

Herder

POWELL, JOHN. **La felicidad es una tarea interior**. Sal Terrae, Santander, 1996, 183 pp.

El autor es consciente de que la Organización Mundial de la Salud ha designado a la *depresión* como la enfermedad más extendida en el mundo, de que un tercio de los norteamericanos se despiertan cada día deprimidos, de que se extiende más la infelicidad nacional, por si no era

suficiente la personal...

Nacimos para ser felices. Por eso soñamos, deseamos, buscamos, esperamos la felicidad. Pero mientras mis sueños de felicidad estén puestas en cosas externas a mi, en otras personas, mis expectativas de felicidad serán irreales, se frustrarán, están destinados a la muerte. Buscamos la felicidad en lugares equivocados. "La felicidad es una tarea interior", y "todos somos capaces de adquirir el "hábito de la felicidad": cada uno es responsable de su felicidad. Y "la felicidad es un producto derivado; es el resultado de haber hecho alguna otra cosa". Esa es la tesis del autor.

Y como resultado de su experiencia, propia y ajena, condensa esa "otra cosa" en diez ejercicios o prácticas vitales. La explicación de estas diez tareas, vías hacia la felicidad humana, tareas para toda una vida es el contenido de este libro.

Félix Moracho

LIBROS RECIBIDOS

Editorial Sal Terrae, Santander, 1997

ESTRADA, Juan Antonio. **La oración de petición bajo sospecha**, 34 pp.

GONZALEZ FAUS, José I. **Derechos humanos, deberes míos. Pensamiento débil, caridad fuerte**, 31 pp.

MARTINI, Carlo M. **El itinerario del discípulo. A la luz del Evangelio de Lucas**, 224 pp.

PUIGJANER, Josep-María. **Nosotros no nos damos por vencidos. De los años sesenta al fin del siglo**, 130 pp.

PROGRAMA DE FORMACIÓN

del Centro Gumilla

Este es un programa de formación dirigido a grupos juveniles, populares, estudiantiles y profesionales, así como a empresas e instituciones empeñadas en una transformación del país a favor de las mayorías populares.

El Programa de Formación ofrece sesiones participativas de dos horas sobre cada uno de los temas en la lista, a grupos de 15 personas. El grupo selecciona el tema, las fechas y las horas de su conveniencia y el Centro Gumilla aporta un monitor y material de apoyo escrito para cada uno de los participantes.

Para saber más sobre el programa de Formación del Centro Gumilla, incluso detalles sobre los temas y las posibilidades para su grupo, llámenos:

Caracas
Centro Gumilla
Samuel Pérez (016) 315764
Teléfonos 5469803 / 564 5871
Fax 564 7557

Barquisimeto
Centro de Formación Rutilio Grande
Sra. Lisa Sullivan
Teléfono 329849 / fax 425456
(de 8 a.m. a 12 m.)

Mérida
Centro Fe y Alegría
Sra. Mireya Escalante
Teléfono 711963
Fax 425426

SOCIOPOLÍTICA

La crisis
Barrios humanos
La violencia urbana
Proceso ético-político venezolano
Nuestra cultura política
Rentismo y populismo en Venezuela
El sindicato en Venezuela
El sector empresarial venezolano
La sociedad civil en Venezuela
Movimiento democrático desde la base
Derechos humanos en Venezuela
Método de análisis de la realidad (Taller 4 horas)

ECONOMÍA

Familias y empresas en la economía
¿Qué es la inflación?
¿Qué son los mercados?
Venezuela como país petrolero
Estado y economía en Venezuela
La crisis financiera
Pobreza y distribución del ingreso

CULTURA

La cultura en los barrios
¿Qué es la modernidad?
¿Qué es la postmodernidad?
¿Qué es el neoliberalismo?
La crisis de valores
Corrupción y cultura venezolana
Valores para salir adelante
Los medios de comunicación social
Radio y TV en Venezuela
Computadores y redes
La participación comunicacional

TEOLOGÍA

¿Qué es la biblia?
Cómo leer la Biblia con provecho
La práctica liberadora de Jesús
Jesús y el reino de Dios
¿Qué es la espiritualidad?
La oración
Contemplativos en la liberación
Criterios para la evangelización
Los cristianos ante la política
Lo que nos pide el país



¡ABRIMOS! ¡SUCURSAL!

CENTRO

Esquina Luneta, Edificio Centro Valores
P.B., Local 3. Altagracia
Teléfonos: 5625818/5625103/5626267/562404
Fax: 5618205

Única librería especializada en
títulos educativos y, además, en

- Literatura
- Teología
- Libros Infantiles
- y el Fondo de Editorial ESTUDIOS

LA CASTELLANA

Av. Santa Teresa, cruce con Chaguáramos,
Edificio Cerpe, P.B., Local 3. La Castellana
Telefax: 2659702/2646005

Con nuestras áreas:

- Filosofía
- Ciencias Sociales
- Literatura
- Artes
- Libros Infantiles
- y muchas más...

LIBRERIA - EDITORIAL - DISTRIBUIDORA

ESTUDIOS